

**ПОДЪЕМНИК ЧЕТЫРЕХСТОЕЧНЫЙ, ГИДРАВЛИЧЕСКИЙ
(Для Развала – Схождения)**

**МОДЕЛИ: HD-12LS-B
HD-12LSX-B
HD-12LSXE-B**

ПАСПОРТ



Модель: _____

Серийный номер: _____

Дата изготовления: _____

Настоящий паспорт является обязательным документом при монтаже и эксплуатации подъемников четырехстоечных, гидравлических серий HD-12LS-B, HD-12LSX-B, HD-12LSXE-B.

Это Русская версия перевода оригинальной Инструкции по эксплуатации и монтажу подъемников серий HD-12LS-B, HD-12LSX-B, HD-12LSXE-B на Английском языке, которая идет в комплекте с каждым подъемником. Эта версия сделана только для облегчения понимания монтажа подъемников русскоговорящими монтажниками. По всем аспектам, касающимся, размеров, номеров запчастей и других легальных сторон инструкций, обращаться к оригинальной версии на английском языке.

НАЗНАЧЕНИЕ И ТЕХНИЧЕСКИЕ ДАННЫЕ

Подъемник четырехстоечный, гидравлический предназначен для подъема автомобилей и легких грузовиков при выполнении работ по техническому обслуживанию и ремонту.

ТРЕБОВАНИЯ БЕЗОПАСНОСТИ

1. К работе на подъемнике допускаются лица, изучившие инструкцию по эксплуатации, прошедшие инструктаж по технике безопасности, и ознакомленные с особенностями его работы. Должно быть назначено лицо, ответственное за эксплуатацию подъемника.
2. До начала эксплуатации подъемника, Потребитель должен провести совидетельствование подъемника в соответствии с требованиями техники безопасности. В дальнейшем, ежегодно должно проводиться переосвидетельствование.

Статические испытания производить под нагрузкой, превышающей максимальную грузоподъемность подъемника на 25%, в течение 10 минут при поднятом грузе на высоту 200мм

Динамические испытания производить путем двухкратного подъема на максимальную высоту груза, массой, превышающей максимальную грузоподъемность подъемника на 10%.

3. Рабочее место вокруг подъемника должно содержаться в чистоте.
4. Ежедневно проверять четкую и правильную работу конечного выключателя.
5. Электродвигатель должен быть надежно заземлен в соответствии с правилами техники безопасности электрических установок. ЗЕЛЕНЫЙ провод – это провод заземления. В электрической сети должно быть установлено устройство защитного отключения.
6. Всегда удостоверься, что замки безопасности на подъемнике, в рабочем состоянии.
7. ЗАПРЕЩАЕТСЯ поднимать автомобиль, масса которого превышает грузоподъемность.
8. ЗАПРЕЩАЕТСЯ поднимать автомобиль с работающим двигателем, а также находиться в нем, под ним или в зоне его возможного падения во время подъема или опускания.
9. ЗАПРЕЩАЕТСЯ производить какие-либо работы с подъемником и его механизмом управления при поднятом автомобиле, во время подъема или опускания.
10. В случае возникновения опасности при подъеме или опускании, немедленно остановить подъемник.
11. ЗАПРЕЩАЕТСЯ использовать подъемник не по назначению.

Плакат с этими требованиями должны быть вывешен на видном месте в зоне эксплуатации подъемника.

ПРОВЕРЬ КОМПЛЕКТНОСТЬ ПОСТАВКИ ДО НАЧАЛА МОНТАЖА ПОДЪЕМНИКА

Комплект поставки указан на бирках, прикрепленных к рампе подъемника и на ящике с деталями для сборки.

УСТРОЙСТВО И ПРИНЦИП РАБОТЫ

Подъемник четырехстоечный с электрогидравлическим приводом выполнен в напольном исполнении и состоит из следующих основных сборочных единиц: четыре стойки, две подъемные перекладки, две подъемные платформы, гидроцилиндр, расположенный под подъемной платформой №1, две въездные рампы. В качестве привода применяется электрогидравлический агрегат, который крепится на кронштейне, приваренном к стойке.

Стойка выполнена в форме квадратного профиля. По ее внутренним поверхностям на скользящих блоках свободно перемещается подъемная перекладка при помощи троса, который приводится в движение гидравлическим цилиндром, через систему шкивов.

Максимальная высота подъема ограничивается длиной штока гидроцилиндра.

Уравновешивание подъемных перекладин осуществляется при помощи тросов.

Замки безопасности служат для фиксации подъемных перекладин от самопроизвольного опускания.

Управление подъемником осуществляется кнопкой подъема и рукоятью опускания на агрегате, который установлен на кронштейне стойки. Электродвигатель агрегата вращает гидронасос, который подает жидкость из резервуара через шланги к гидроцилиндру. Цилиндр, который расположен под платформой, движется в горизонтальном направлении, передавая движение на трос через систему шкивов, тем самым производя подъем автомобиля. При опускании, при помощи рукоятки опускания, открывается спускной клапан и жидкость из цилиндра перетекает обратно в резервуар агрегата. В момент опускания оператор держит замки безопасности в разомкнутом положении, нажав на кнопку клапана на воздушной линии управления замками безопасности.

НЕОБХОДИМЫЙ ИНСТРУМЕНТ ДЛЯ МОНТАЖА ПОДЪЕМНИКА

1. Перфоратор для сверления отверстий в бетоне
2. Сверло для бетона диаметром 3/4 дюйма
3. Молоток
4. Длинный уровень
5. Набор рожковых ключей с размерами от 7/16 до 1-1/8 дюйма
6. Набор накидных головок с трещоточным ключом с размерами от 7/16 до 1-1/8 дюйма
7. Разводной ключ средний
8. Лом
9. Отметочная нить
10. Отвертка
11. Рулетка длиной минимум 8 метров
12. Круглогубцы

МОНТАЖ И ПОДГОТОВКА ПОДЪЕМНИКА К РАБОТЕ

Эти инструкции должны быть соблюдены в точности при установке и эксплуатации подъемника. В противном случае, неправильная установка или действия могут привести к несчастным случаям, а также гарантия не распространяется на весь срок гарантийного периода. Производитель не несет ответственности за несчастные случаи или любые повреждения оборудования, вследствие неправильной установки и использования подъемника.

ПЕРЕД УСТАНОВКОЙ ПРОЧИТАЙ СНАЧАЛА ИНСТРУКЦИЮ.

СТУПЕНЬ ОДИН

(Выбор места установки)

1. По возможности, при выборе места установки, используй архитектурный план помещения. Убедись, что есть достаточно места в помещении для установки подъемника.
2. Место, где будет установлен подъемник, должно быть свободно наверху от различных коммуникаций.
3. Визуально проверь бетонный пол в месте установки, на трещины.

СТУПЕНЬ ДВА

(Требования к бетонному полу)

Пол должен быть горизонтальным в месте установки. Небольшие расхождения могут быть ликвидированы при использовании стальных клиньев при установке. При больших расхождениях по горизонтали, желательно произвести перезаливку бетонного пола.

- НЕ устанавливайте подъемник на асфальт или на другую НЕ бетонную поверхность
- НЕ устанавливайте подъемник на бетон с трещинами
- НЕ устанавливайте на второй пол, без согласования со строительным инженером
- НЕ устанавливайте подъемник снаружи помещений

СПЕЦИФИКАЦИЯ ДЛЯ БЕТОНА

Модели: серия HD-12LS-B

Модели: серия HD-12LSX-B

Модели: серия HD-12LSXE-B

- Толщина бетона не менее 102 мм

- Толщина бетона не менее 102 мм

- Толщина бетона не менее 102 мм

Прочность бетона должна быть не менее 3000 PSI.

Вновь залитый пол должен устояться не менее 28 дней для лучшего схватывания.

ОБЩЕЕ ОПИСАНИЕ ЧАСТЕЙ ПОДЪЕМНИКА

ВНИМАНИЕ: Детальное описание подъемников с длинами тросов и наименованиями запчастей приводится в Инструкции на Английском языке, которая всегда идет в комплекте с подъемником.

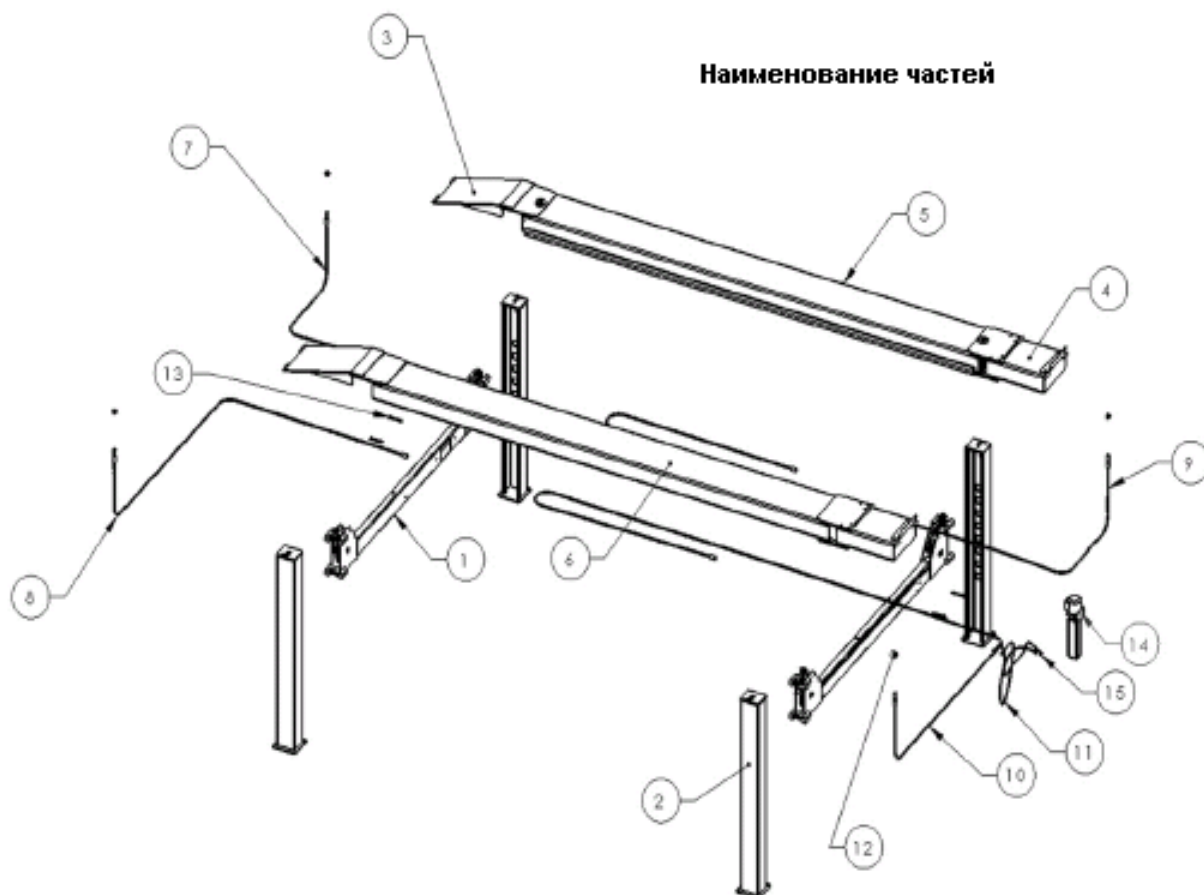

№ на рисунке	Наименование	Кол-во
1	Подъемная перекладина	2
2	Стойки	4
3	Въездная рампа	2
4	Удлинение подъемной платформы(опция)	2
5	Подъемная платформа №1 с цилиндром	1
6	Подъемная платформа №2 без цилиндра	1
7	Трос в сборе	1
8	Трос в сборе	1
9	Трос в сборе	1
10	Трос в сборе	1
11	Гидравлический шланг в сборе	2
12	Гайка троса М30х3.5	4
13	Болт М18х2.5х150	4
14	Агрегат	1
15	Штуцер 90° в сборе	2

ОБЩИЙ СБОРОЧНЫЙ ВИД ПОДЪЕМНИКА

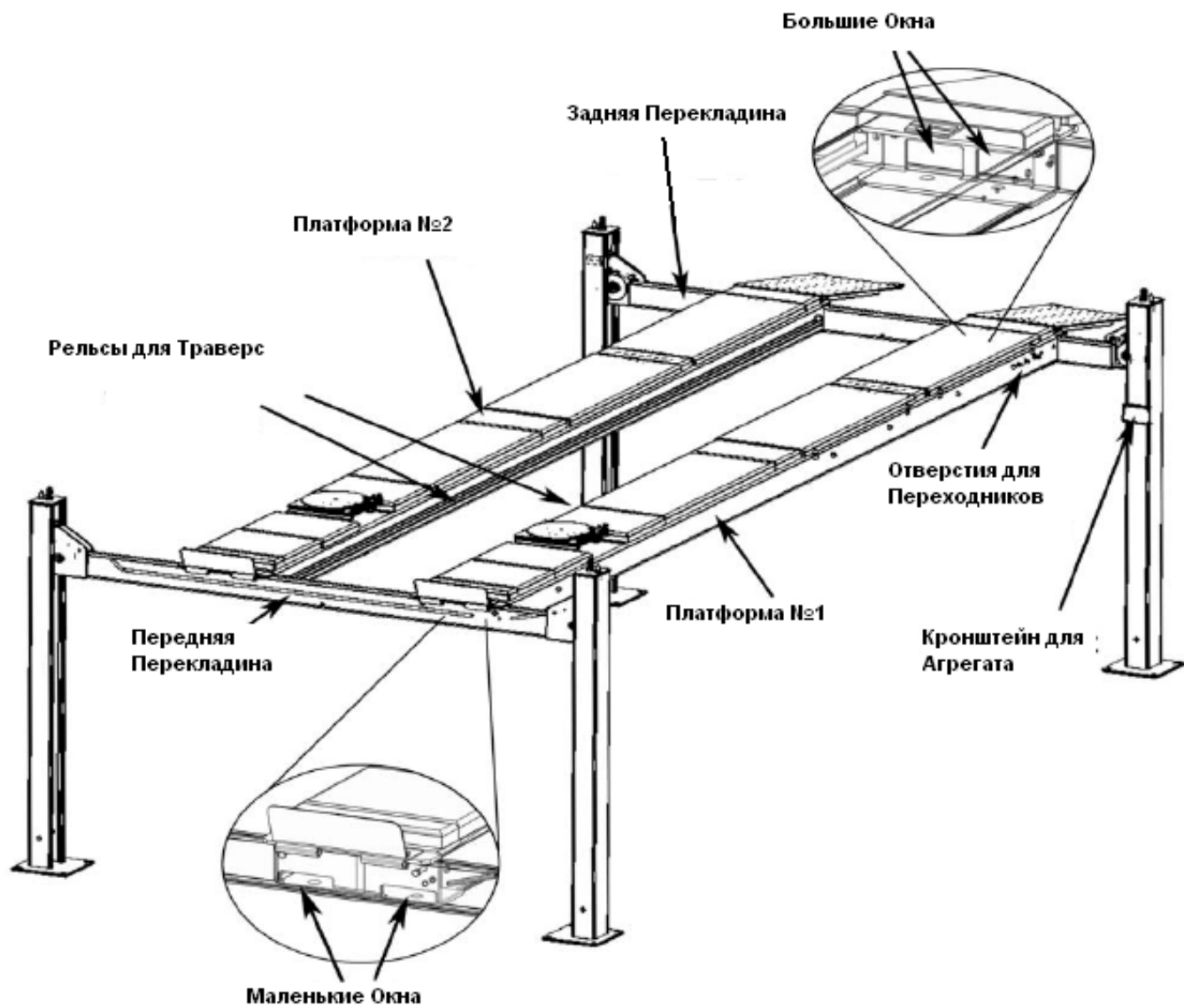

РАЗМЕРЫ

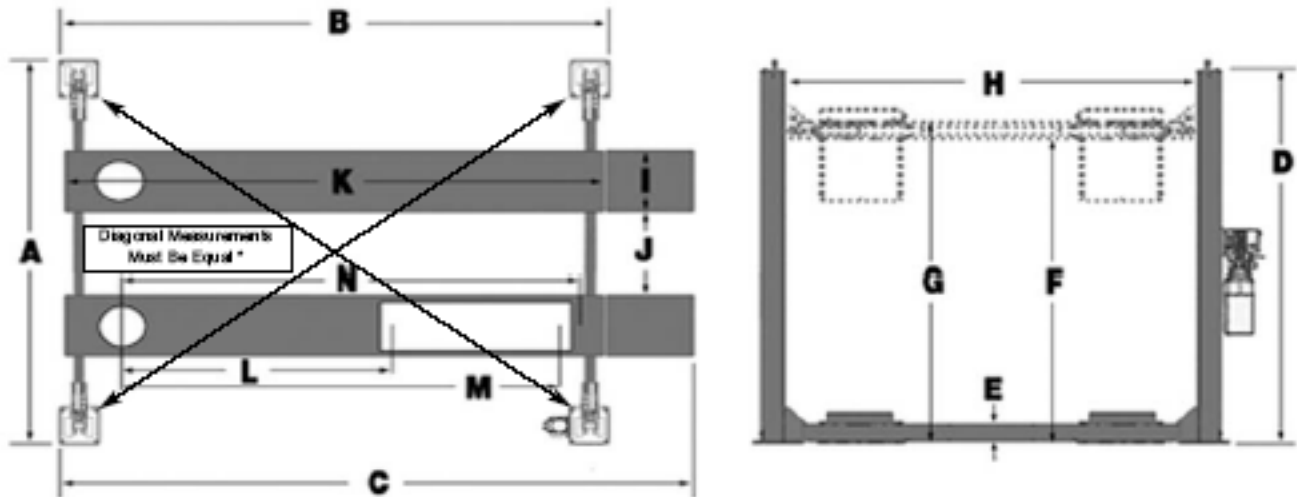

ВНИМАНИЕ: Размеры по диагонали между стойками должны быть одинаковыми

MODEL	HD-12LS-B	HD-12LSX-B	HD-12LSXE-B
Lifting Capacity*	12,000 lbs. / 5443 Kg.	12,000 lbs. / 5443 Kg.	12,000 lbs. / 5443 Kg.
*Max Capacity / Front Axle	6,000 lbs. / 2722 Kg.	6,000 lbs. / 2722 Kg.	6,000 lbs. / 2722 Kg.
*Max Capacity / Rear Axle	6,000 lbs. / 2722 Kg.	6,000 lbs. / 2722 Kg.	6,000 lbs. / 2722 Kg.
A - Overall Width	130" / 3302 mm.	130" / 3302 mm.	130" / 3302 mm.
B - Outside Length	181" / 4597 mm.	205" / 5207 mm.	253" / 6426 mm.
C - Overall Length	211" / 5360 mm.	235" / 5969mm.	283" / 7188mm.
D - Height of Columns	88" / 2235 mm.	88" / 2235 mm.	88" / 2235 mm.
E – Min. Runway Height	8-3/4" / 222 mm.	8-3/4" / 222 mm.	8-3/4" / 222 mm.
F – Max. Rise	70" / 1778 mm.	70" / 1778 mm.	70" / 1778 mm.
G - Max. Lifting Height	78-3/4" / 2000 mm.	78-3/4" / 2000 mm.	78-3/4" / 2000 mm.
H - Width Between Columns	116" / 2946 mm.	116" / 2946 mm.	116" / 2946 mm.
I - Runway Width	20" / 508 mm.	20" / 508 mm.	20" / 508 mm.
J - Width Between Runways (*)	32" - 49"	32" - 49"	32" - 49"
K - Length of Runways	813 mm. – 1245 mm.	813 mm. – 1245 mm.	813 mm. – 1245 mm.
L - Min. 4-Wheel Alignment (**)	174" / 4420 mm.	198" / 5029 mm.	246" / 6248 mm.
M - Max. 4-Wheel Alignment (**)	72" / 1828 mm.	72" / 1828 mm.	85" / 2159 mm.
N - Max 2-Wheel Alignment (**)	135" / 3428 mm.	165" / 4191 mm.	214" / 5436 mm.
Locking Positions	151" / 3835 mm.	175" / 4445 mm.	224" / 5690 mm.
Lock Spacing	12	12	12
Lifting Time	Every 4" / 102 mm.	Every 4" / 102 mm.	Every 4" / 102 mm.
Standard Motor (***)	60 Seconds	60 Seconds	60 Seconds
	220 VAC / 60 Hz. 1Ph.	220 VAC / 60 Hz. 1Ph.	220 VAC / 60 Hz. 1Ph.

РАСПОЛОЖЕНИЕ АГРЕГАТА

ПРИМЕЧАНИЕ: Агрегат ДОЛЖЕН быть расположен в месте "X" как показано на рисунке ниже. Очень важно, чтобы ПЛАТФОРМА №1 (с цилиндром) находилась с той же стороны, где и АГРЕГАТ, то есть отверстия для установки Переходников для Шлангов гидравлической системы, должны быть рядом со стойкой для Агрегата.

Приваренные к платформам рельсы для Траверс должны находиться изнутри.

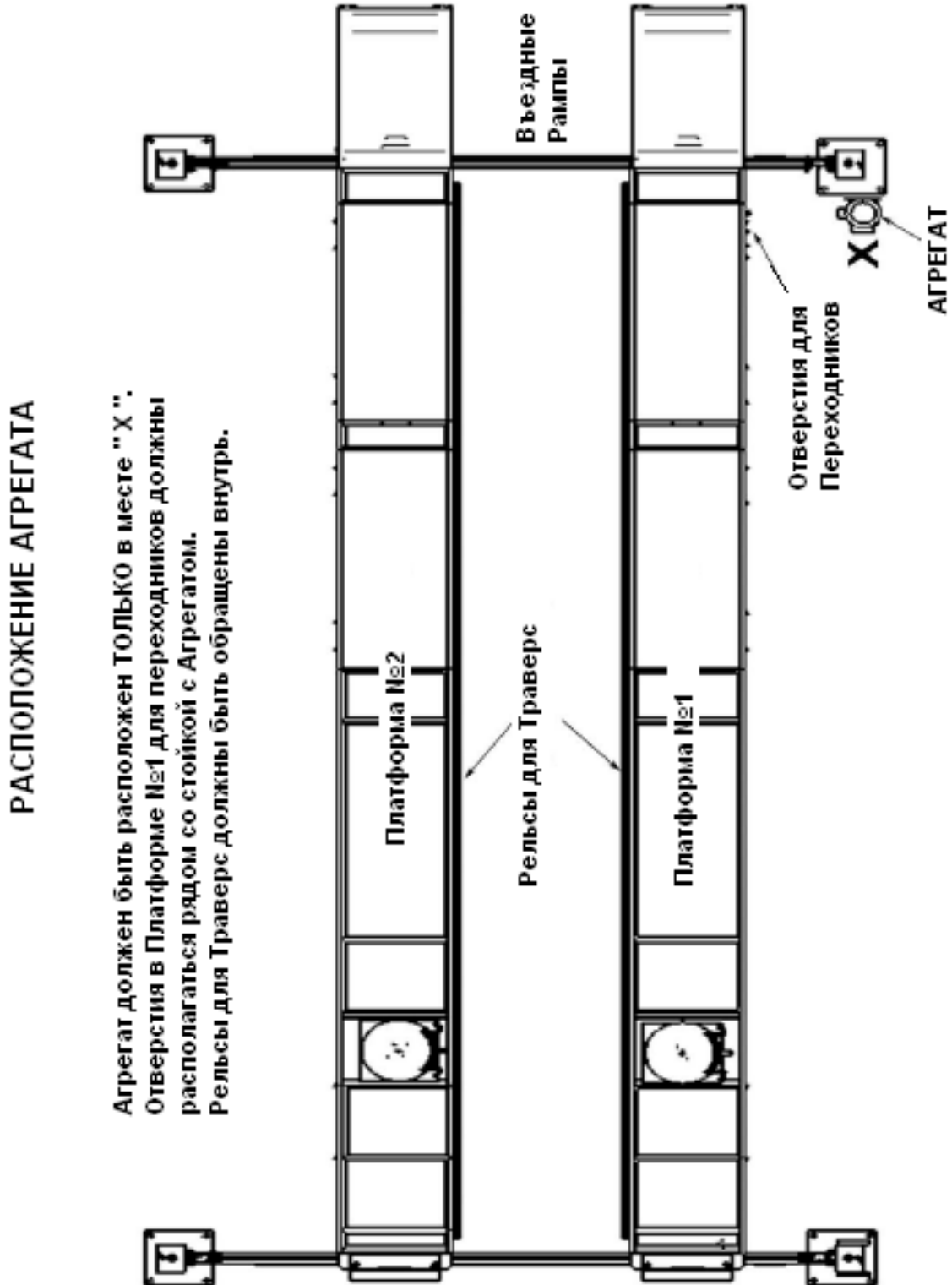

СТУПЕНЬ ТРИ

(Установка стоек и подъемных поперечных перекладин)

1. После того как определено место установки подъемника, провести разметку пола с размерами, указанными в таблице на стр. 7. После того как произведена разметка пола, в соответствии с размерами, установить стойки на места их установки. Следить за тем, чтобы стойка, на которой крепится агрегат, была расположена в месте, как указано на рисунках на стр. 8. Стойки **НЕ БОЛТИТЬ** к полу в этот момент. Будьте осторожны при работе со стойками, так как в это время возможно их падение (см. Рис. 3.1).

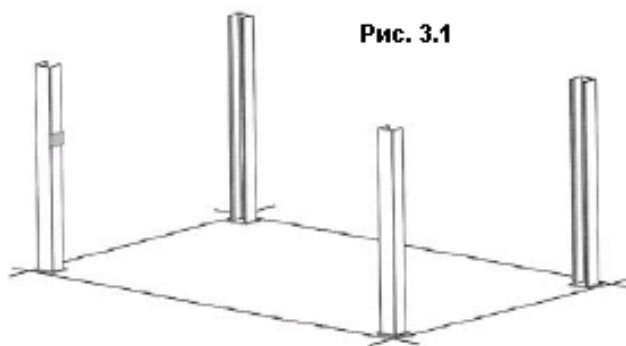

Определить по нивелиру какая из стоек стоит наиболее выше, и затем определить разницу по высоте остальных стоек. Выровнять все стойки при помощи стальных клиньев, которые идут в комплекте с подъемником (см. Рис. 3.2). Рекомендуется максимально подклинивать на высоту не более 12мм.

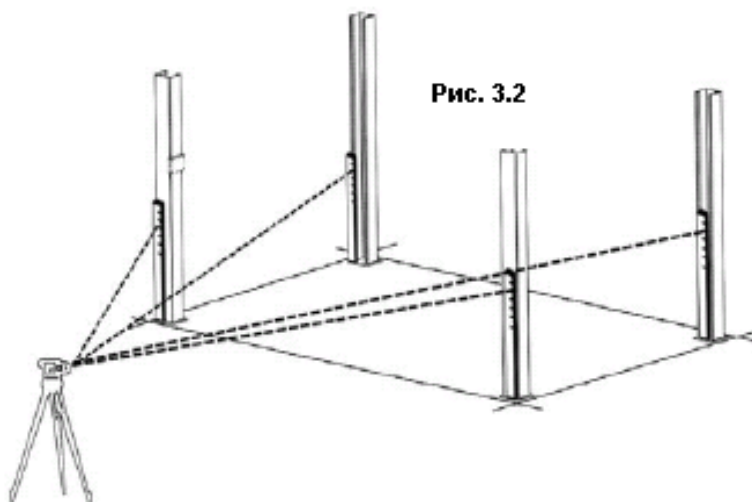

2. Поднять подъемные перекладины (предварительно установив в них пластиковые скользящие блочки) и опустить их внутрь стоек (см. Рис. 3.3). Прямоугольные прорезы в подъемных перекладинах должны быть направлены внутрь подъемника и должны находиться к стойке с кронштейном для агрегата.



Рис. 3.3



3. Теперь можно устанавливать Лестницы Безопасности внутри стоек. Опустить лестницы, до самого пола, пока не упрутся в базовые плиты, внутри стоек и через направляющие прорезы в блочках скольжения, которые установлены в подъемных перекладинах. НЕ БОЛТИТЬ к полу стойки в этот момент (см. Рис. 3.4 и 3.5)

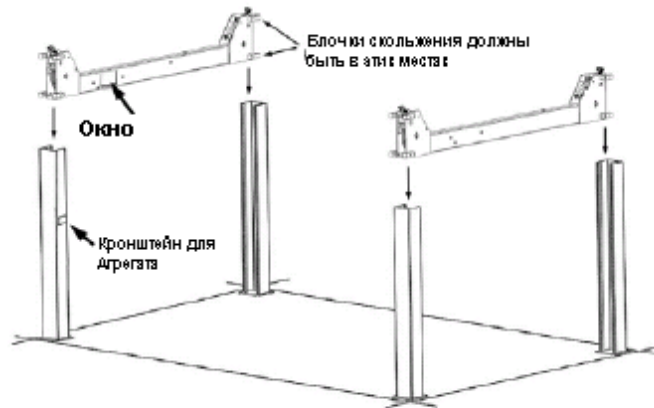

Рис. 3.4



Рис. 3.5

4. Установить верхние Пластины Стоек при помощи болтов М10 х 1.5 х 50 с гайками и шайбами. Квадратная отметка должна быть направлена вниз стойки, а отверстие для троса должно быть направлено внутрь стойки. Зажимная гайка, показанная на Рис. 3.4 должна быть установлена до установки верхней Пластины Стоек. Установить верхнюю Пластину Стойки на место, затянуть верхнюю гайку на резьбовом пальце Лестницы безопасности, до тех пор пока не выйдет резьба на высоту примерно 12мм, а Лестница не должна касаться базовой плиты и должна подняться на высоту не менее 12 мм, но не более 25 мм (может привести к поломке подъемника) (см. Рис. 3.6 и 3.7)

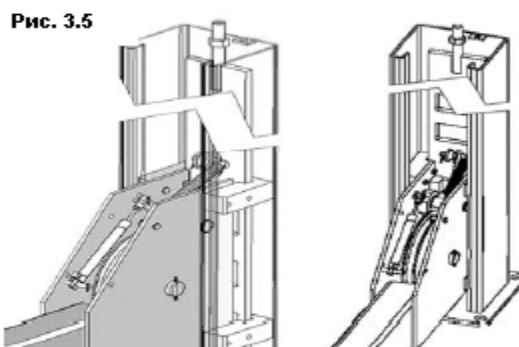

СТУПЕНЬ ЧЕТЫРЕ
(Подъем Подъемных перекладин)

1. Для того, чтобы начать установку рамп и продолжать установку подъемника в целом, необходимо поднять поперечные подъемные перекладины от пола. Проводить эту процедуру необходимо очень осторожно и при помощи подъемных устройств.
2. При помощи подъемного устройства вручную поднять поперечные Подъемные перекладины до тех пор пока Главный замок безопасности не застопорится на втором сверху окошке Лестницы примерно на высоте 1321 мм от пола (см. Рис. 4.2). Очень важно, чтобы SLACK замок не был в зацеплении с Лестницей (см. Рис. 4.1)



Рис. 4.1



Рис. 4.2

СТУПЕНЬ ПЯТЬ
(Установка Платформы №1)

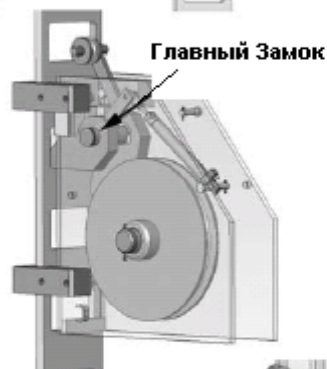
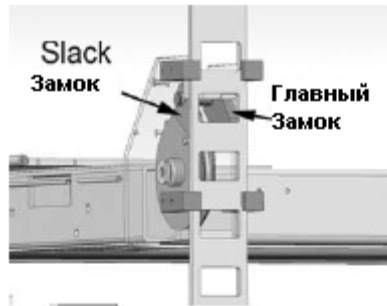
1. Платформа №1, с прикрепленным снизу цилиндром, должна быть расположена со стороны той стойки, на которой имеется кронштейн для крепления агрегата.

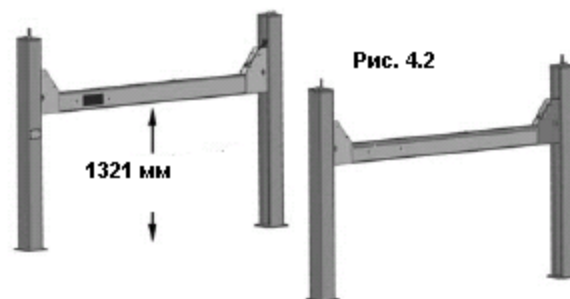
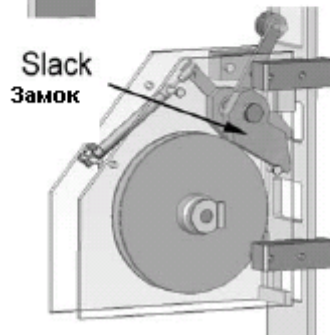
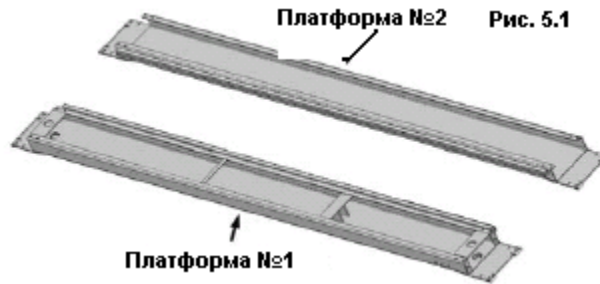

2. Установить Цилиндр и Блок для троса как показано на Рис. 5.2 и Рис. 5.3

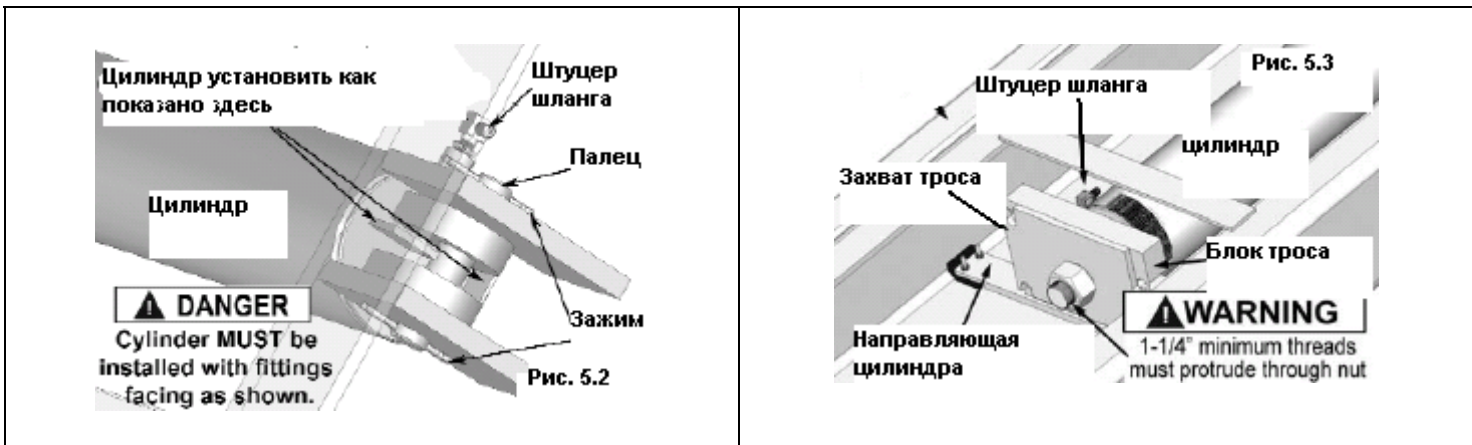

3. Снять все установленные на заводе-изготовителе все шкивы троса. Запомнить как они были установлены, так как это пригодится при их дальнейшей установке на место. Сначала снять крепежный болт, а потом надавить на вал шкива (см. Рис. 5.4 и страницу 15)



4. Положить Платформу №1 на поперечные перекладины так, чтобы рельса смотрела внутрь подъемника. Отверстия в платформе для штуцеров, должны быть расположены рядом со стойкой, на которой крепится Агрегат. Соединить отверстия на платформе и на поперечных перекладинах, вставить болты М12х7ю75х90 и затянуть их прочно гайками (см. Рис. 5.5)



Рис. 5.5

СТУПЕНЬ ШЕСТЬ
(Установка Платформы №2)

1. Положить Платформу №2 на подъемные перекладины, расположив Рельсу внутрь подъемника (см. Рис. 6.1)

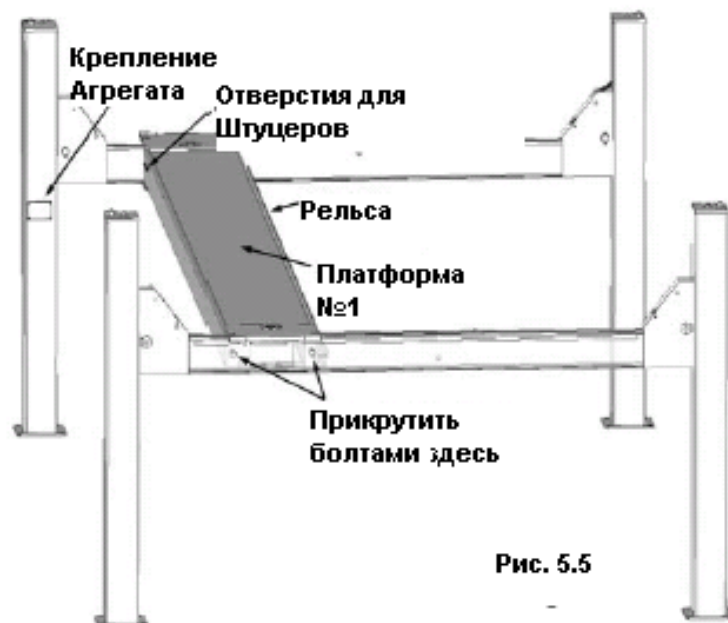

Рис. 6.1

ВНИМАНИЕ: Перед установкой Тросов снять все шкивы и в том же порядке их установить на место после протяжки Тросов

Model	Cable	Part #	Length Inches	Length MM
HD-12LS-B	CABLE A	5505434	134	3404
	CABLE B	5505550	197	5004
	CABLE C	5505680	304	7722
	CABLE D	5505681	367	9322
HD-12-LSX-B	CABLE A	5505682	157.5	4001
	CABLE B	5505683	220.5	5601
	CABLE C	5505684	352	8941
	CABLE D	5505685	414.5	10528
HD-12X-LSX-B	CABLE A	5505686	206	5332
	CABLE B	5505687	269.5	6845
	CABLE C	5505688	447.5	11367
	CABLE D	5505689	510.5	12987

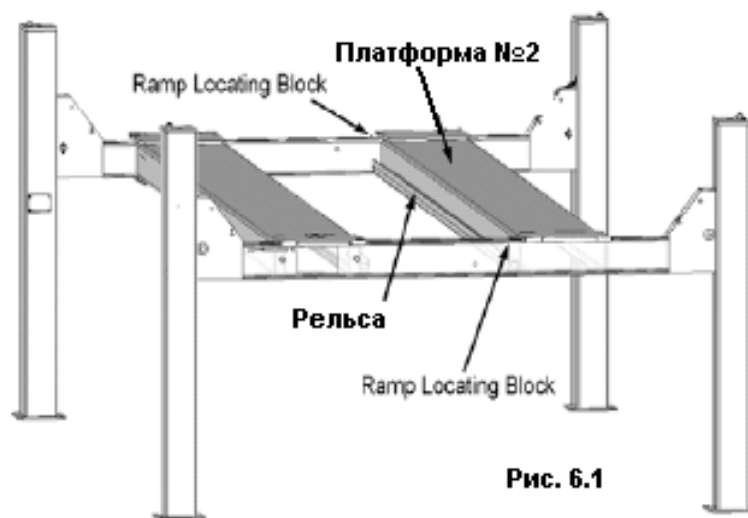
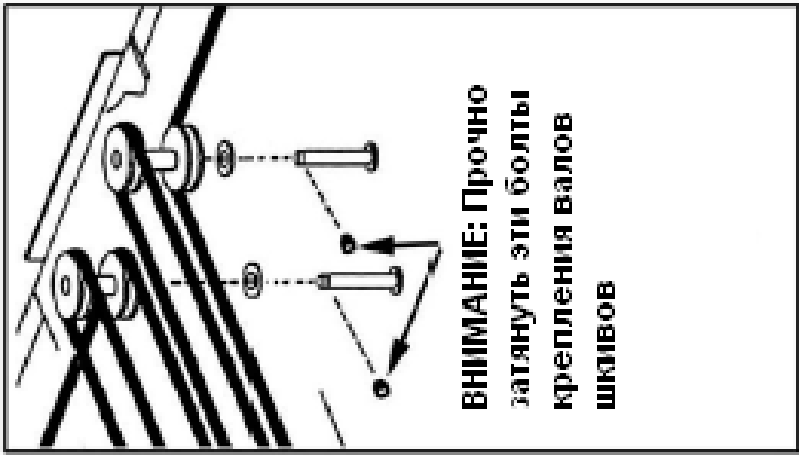
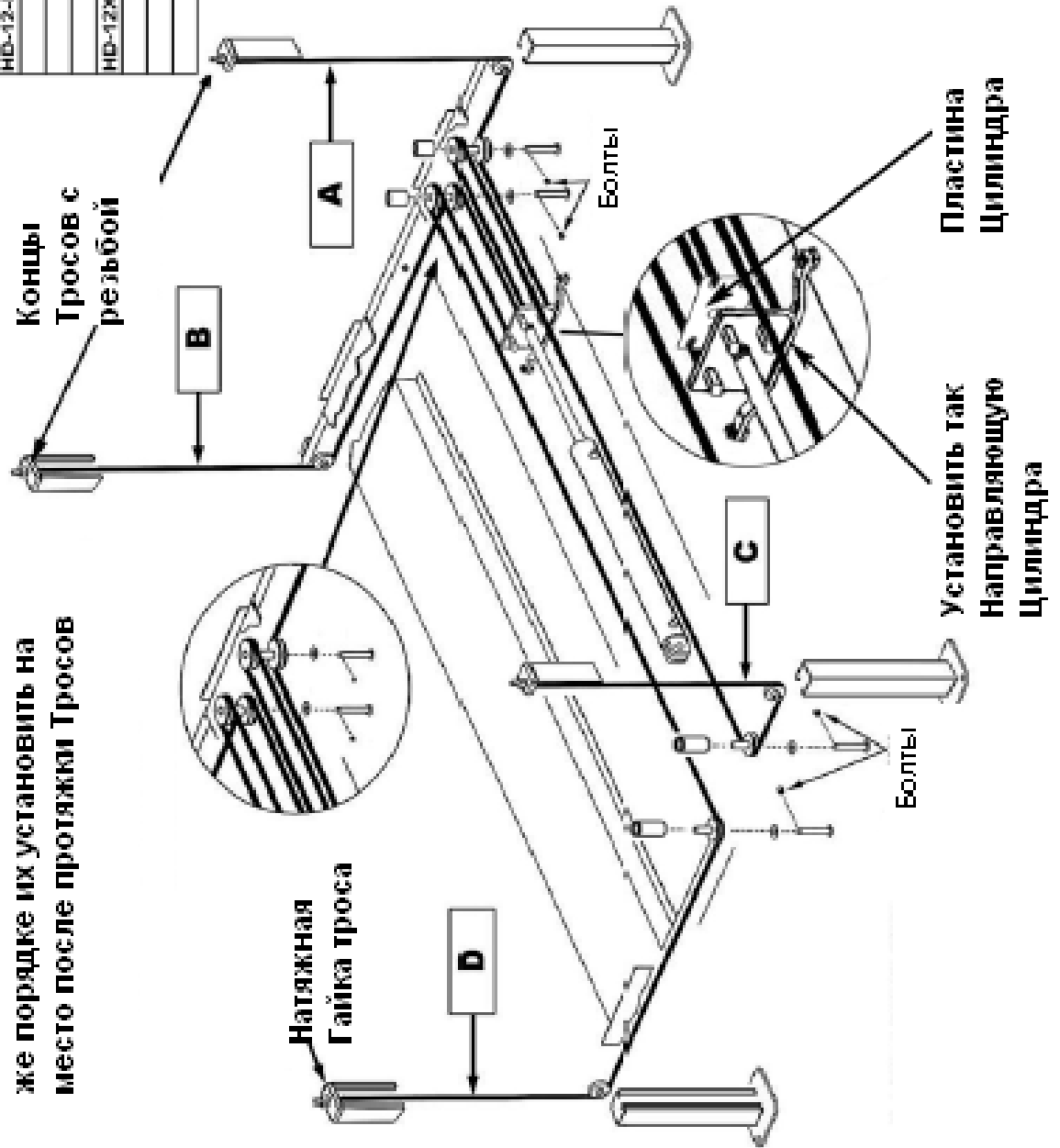

СТУПЕНЬ СЕМЬ
(Установка Тросов и Шкивов)

1. Проверить длины всех тросов. На каждом тросе должна быть бирка, с указанием длины троса в дюймах (используется знак « ” », который означает « дюйм »)
2. Перед началом установки тросов необходимо вытянуть шток цилиндра на его полную длину, сняв все пластмассовые заглушки с цилиндра. Можно использовать сжатый воздух для вытаскивания штока как показано на Рис. 7.1. **ВНИМАНИЕ:** При установке тросов будьте осторожны, чтобы не повредить хромированную поверхность штока цилиндра.



3. Установить обратно Шкивы и валы шкивов в том же порядке как они были сняты (см. Рис. 7.2)

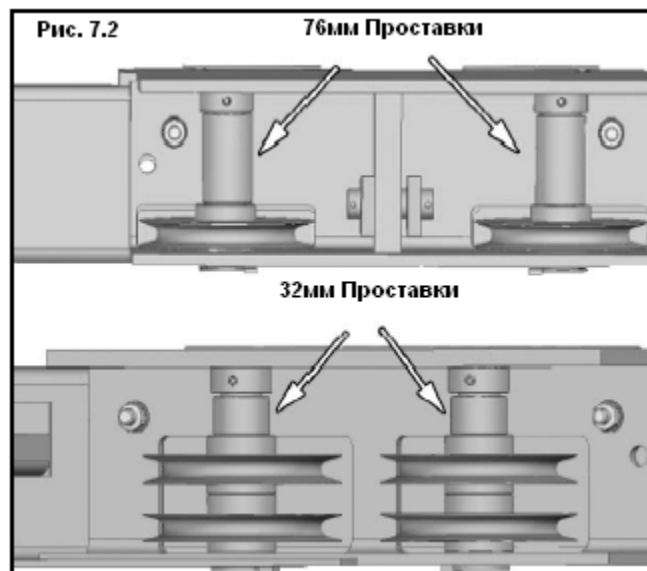

СТУПЕНЬ ВОСЕМЬ
(Протяжка Тросов)

1. Убедиться, что фланцевая пластина установлена с направляющей цилиндра (Cylinder Guide Assy.) и направлена вниз, а удерживающая пластина цилиндра (Cylinder Retainer Plate) – снаружи направляющей цилиндра (Cylinder Guide Assy.). Концы троса с напайками (Lug Ends Of Cable) начинаются от цилиндра (см. Рис. 8.1)

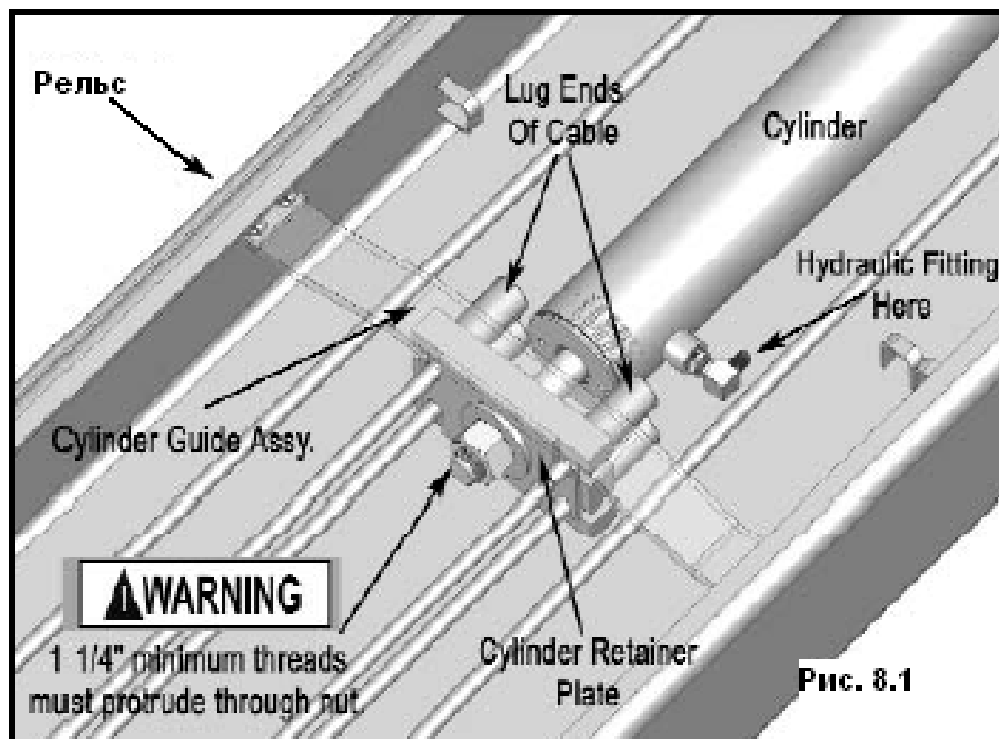

2. Протянуть другой конец троса через концы каждой подъемной перекладкины и через ролик замка SLACK, и затем через отверстие в верхней пластине стойки. Затянуть гайкой M22 с шайбой до тех пор пока не появится резьбы примерно 25 мм выше гайки. Трос не будет в натянутом положении и оставить его так до момента первого пуска и окончательной регулировки натяжения тросов (см. Рис. 8.2 и 8.3)

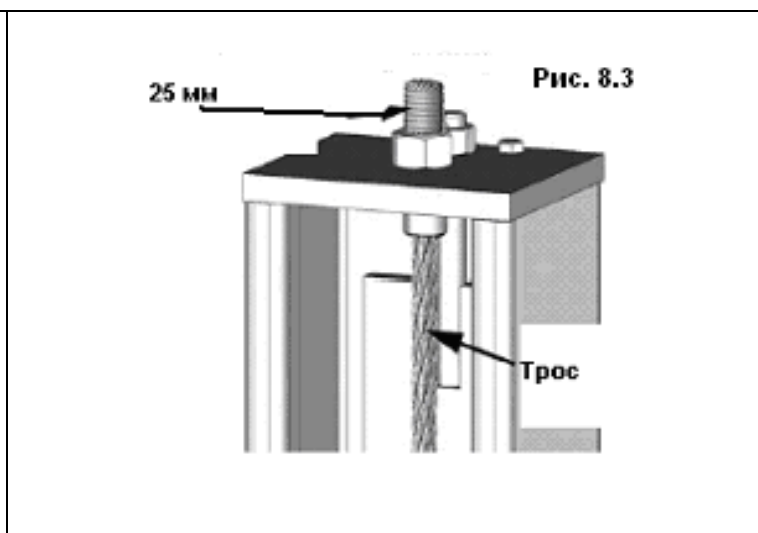
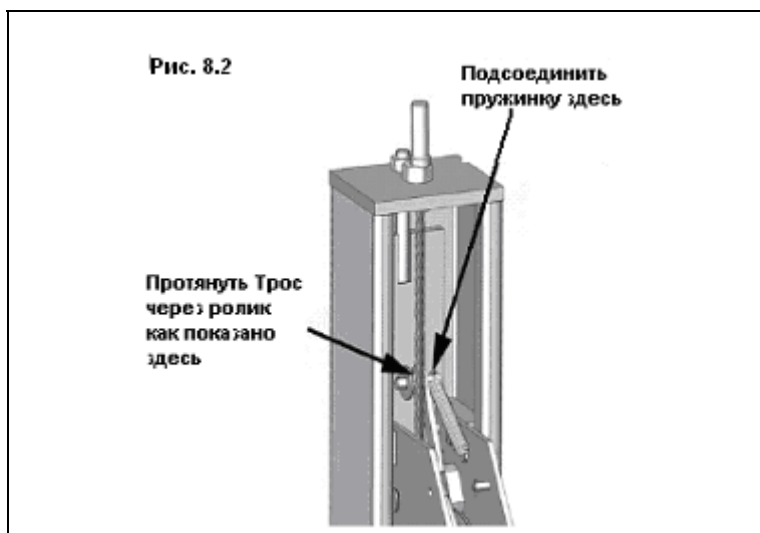

- После протяжки тросов еще раз проверить, что троса находятся в шкивах и не выходят за их пределы (см. Рис. 8.4 и Рис. 8.5).

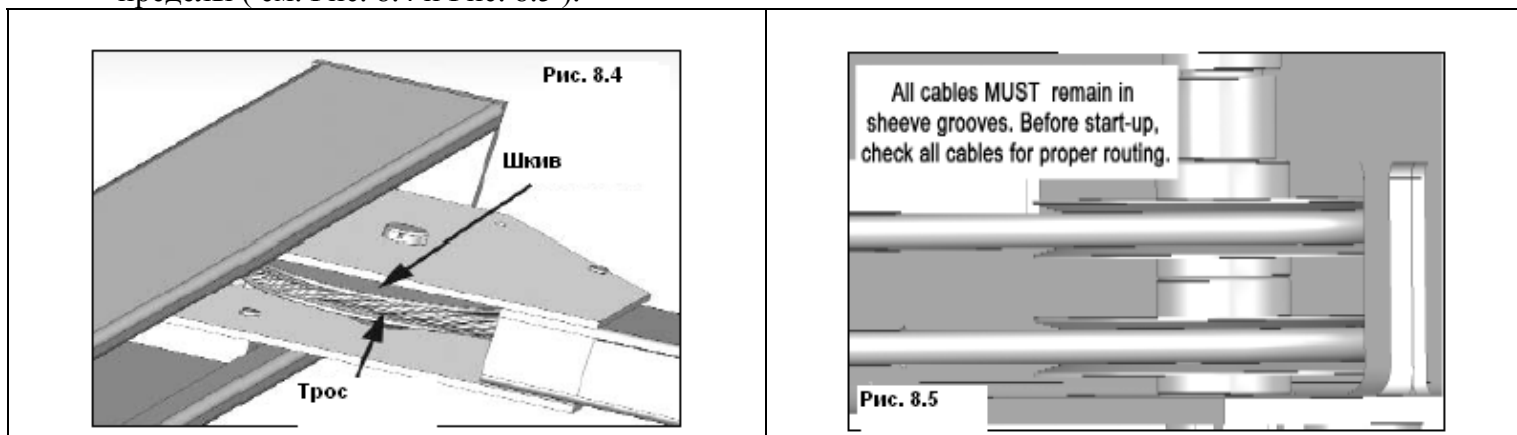

СТУПЕНЬ ДЕВЯТЬ (Установка агрегата)

- Прикрепить агрегат к кронштейну на Стойке, используя вложенные болты М8 и Антивибрационную Прокладку, а также Кронштейн для Гофрированной Трубки и кронштейн для Воздушного Клапана как показано на Рисунке ниже. Заполнить резервуар Гидравлическим маслом 10WT или жидкостью для автоматических трансмиссий DEXRON TYPE III ATF объемом 13.2 литра

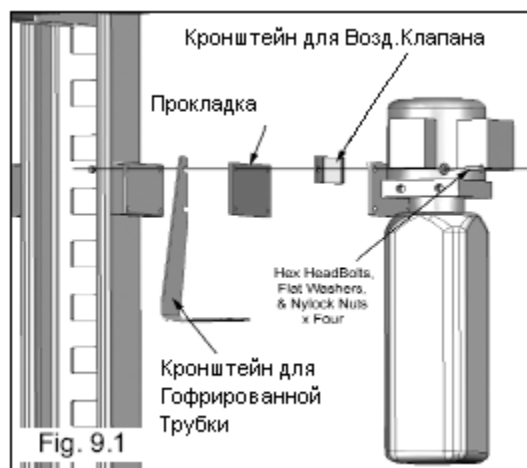

СТУПЕНЬ ДЕСЯТЬ (Установка гидравлических шлангов)

- Снять стальную и пластмассовую заглушки и установить два Г –образных (90°) штуцера на линию подачи и на линию возврата на Агрегате (см. Рис. 9.1 и 9.2)

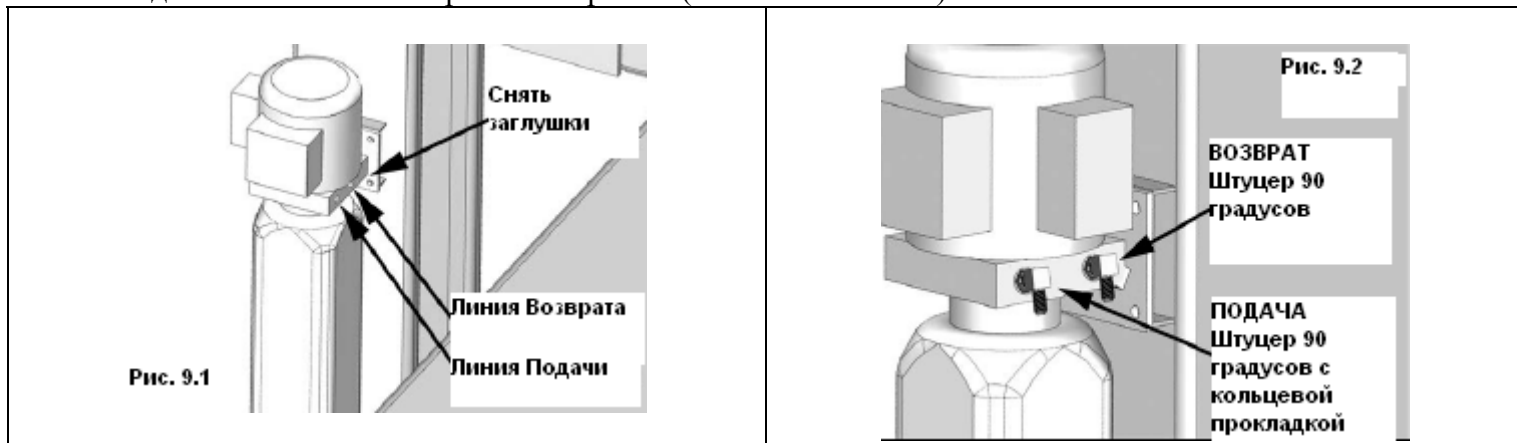

- Установить два Г –образных (90°) штуцера на цилиндре. На резьбовые соединения на штуцерах, но только со стороны крепления к цилиндру, рекомендуется нанести уплотняющую мастику или тефлоновую сантехническую ленту (см. Рис. 9.3 и 9.4)

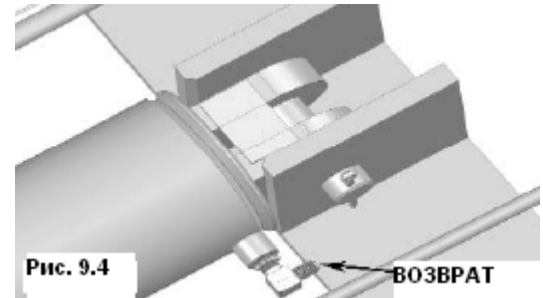
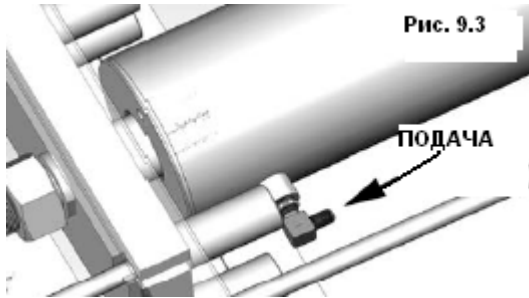

- Установить Гофрированную Трубку в отверстие на боковой стороне Платформы №1, а также второй конец Трубки к Кронштейну, и плотно их закрепить Пластмассовыми Шайбами (см. Рис. 9.5).

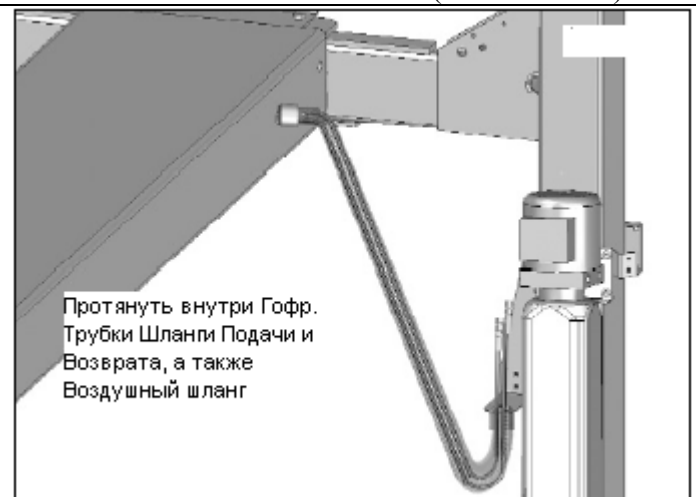
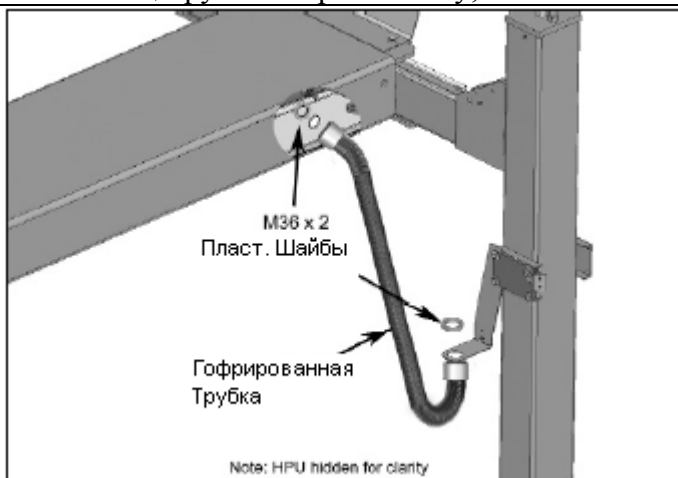

- Подсоединить все шланги к Агрегату и протянуть их через направляющие кольца, приваренные снизу платформы., как показано на Рис.9.6. УБЕДИТЬСЯ, ЧТО ШЛАНГИ НЕ КАСАЮТСЯ ТРОСОВ.

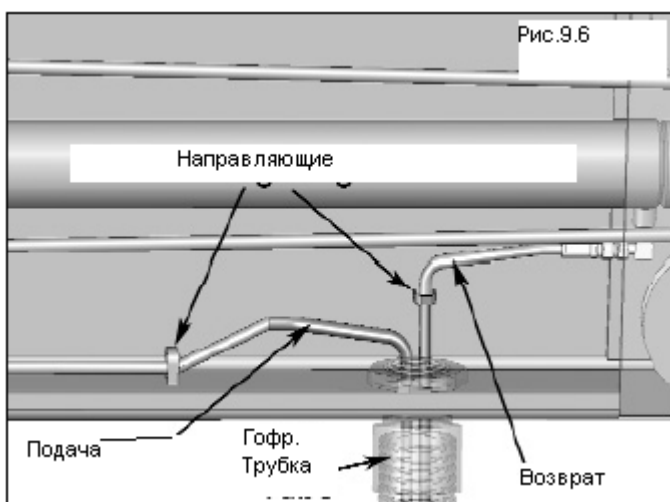

СТУПЕНЬ ОДИННАДЦАТЬ
(Установка линии сжатого воздуха)

Установить линию сжатого воздуха, как показано ниже на рисунке. Убедиться, что Воздушный клапан расположен так, чтобы «вход» воздуха был направлен в сторону компрессора, а «выход» - направлен в сторону спирального шланга . При установки воздушной линии, следить, чтобы воздушные шланги не были повреждены. Неправильная установка может привести к сбою в работе замков безопасности.

ДАВЛЕНИЕ ВОЗДУХА НЕ ДОЛЖНО ПРЕВЫШАТЬ 125 PSI (см. Рис.ниже)

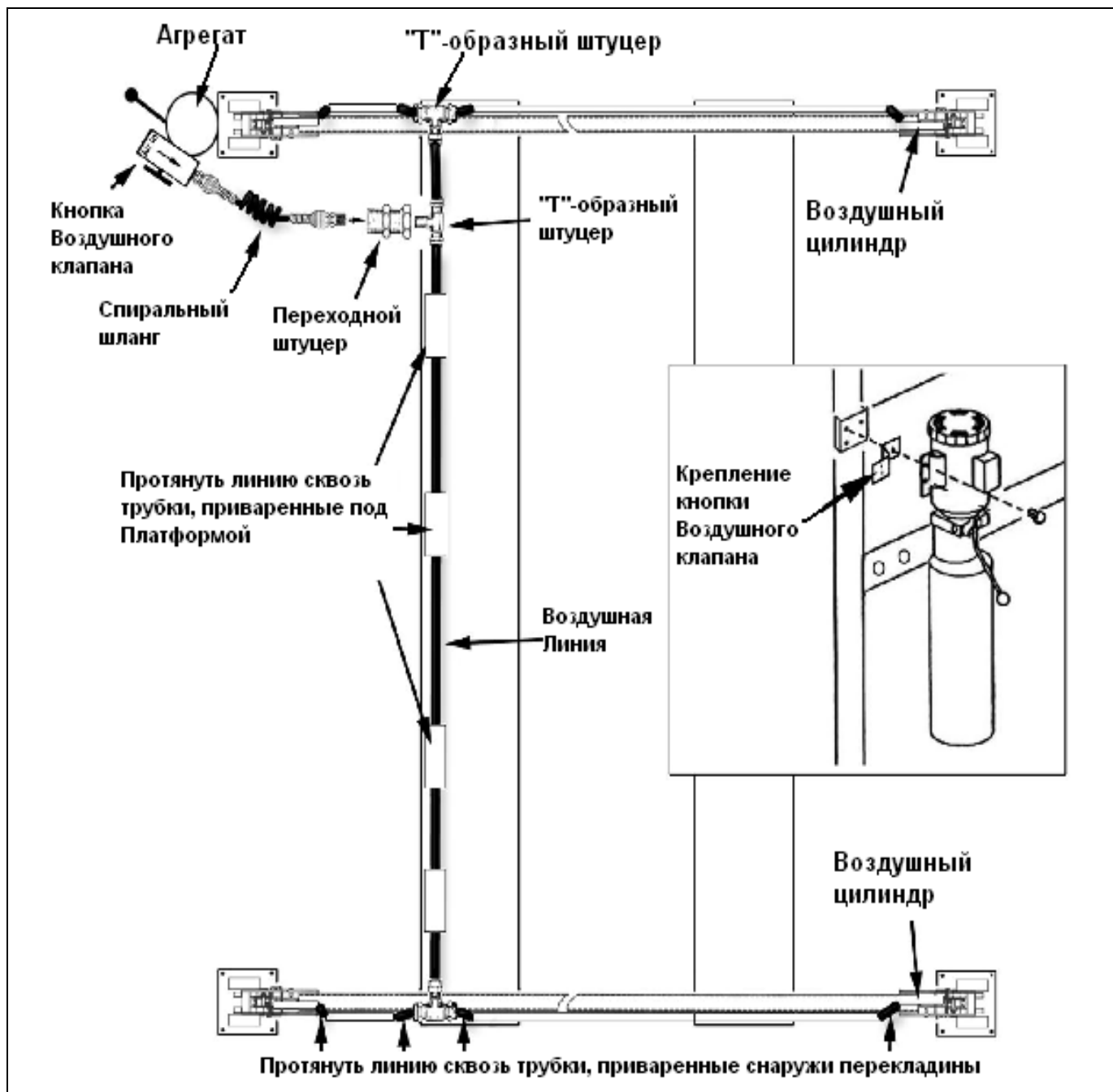

СТУПЕНЬ ДВЕНАДЦАТЬ

(Подключение агрегата и его запуск)

1. Сертифицированный электрик должен подключить агрегат к сети тока в помещении.

ЗАМЕЧАНИЯ ПО УСТАНОВКЕ АГРЕГАТА

1. НЕ включать агрегат без гидравлической жидкости в резервуаре. Может произойти поломка насоса.
2. Агрегат всегда должен быть сухим. Вода и любые другие жидкости могут привести к поломке агрегата, что не покрывается гарантией.
3. Неправильное электрическое подключение может привести к поломке электромотора. Данная поломка не покрывается гарантией.
4. Используй следующие предохранители:
 - для 208 – 230 В, однофазный - 25 Ампер
 - для 380-440 В, трехфазный – 15 Ампер

Для подключения Агрегата к соответствующей сети тока, смотри диаграмму, прикрепленную к электромотору Агрегата.

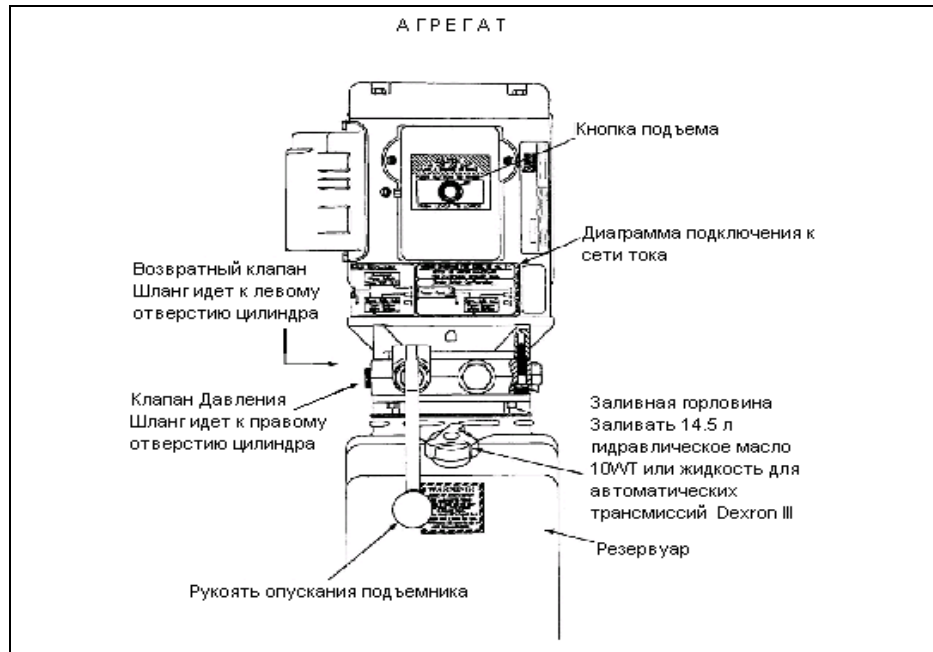

СТУПЕНЬ ТРИНАДЦАТЬ

(Установка пружины замка безопасности)

1. Установить пружины на всех замках безопасности, как показано на Рисунке ниже.
2. Проверить, что замки безопасности двигаются свободно и пружина возвращает их в замкнутое положение, после того как они отпущены. Смазать смазкой WD-40 все точки трения.

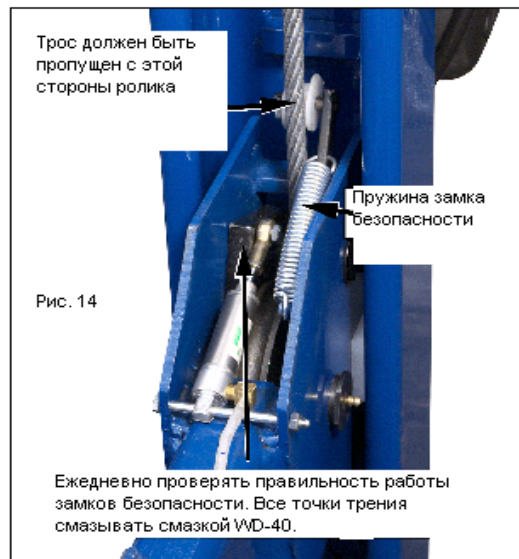

СТУПЕНЬ ЧЕТЫРНАДЦАТЬ (Первый запуск)

1. Резервуар должен быть заполнен гидравлической жидкостью.
2. Смазать внутренние части стойки, в месте где будут двигаться скользящие блочки смазкой WD-40.
3. Убедиться, что все замки SLACK находятся в свободном положении как показано на Рис. 14.1
4. Проверить электромотор агрегата, путем нажатия кнопки подъема. Если мотор гудит так, как должен работать правильно, то тогда поднять подъемник и проверить на подтекание все шланги. Если мотор греется или тяжело гудит, немедленно остановить и проверить на правильность электрического подключения.
5. Как только подъемник начал подъем, держать кнопку подъема нажатой и, не отпуская ее одновременно нажать на рукоять опускания. Эта операция позволит выйти скопившемуся воздуху из гидросистемы и цилиндра в резервуар.
6. Продолжать подъем подъемника до тех пор пока не исчезнет провисание тросов. **ПОДНИМАТЬ ПОКА ПОДЪЕМНИК НЕ ОСТАНОВИТСЯ. ОТРЕГУЛИРОВАТЬ ДЛИНУ ТРОСОВ ТАК, ЧТОБЫ ЗАМКИ БЕЗОПАСНОСТИ БЫЛИ НА 25 ММ ВЫШЕ САМОЙ ВЕРХНЕЙ ПЕРЕКЛАДИНЫ ЗАМКА ВНУТРИ СТОЕК.** (См. Рис. 14.2)

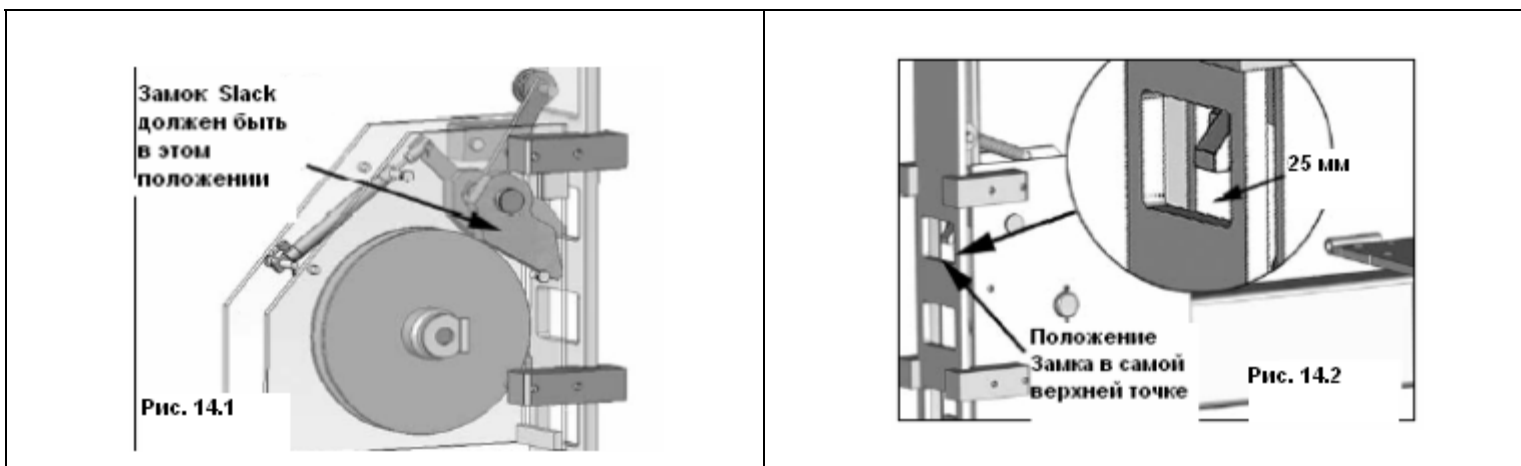

7. После подключения сжатого воздуха к системе замков безопасности, нажать на кнопку Воздушного Клапана и проверить правильность работы всех замков. Опустить подъемник, нажав одновременно на кнопку Воздушного Клапана и на рукоять опускания на Агрегате

8. Проверить во время движения все Замки безопасности, что они дают подъемнику свободно опускаться. Смазать все части замков безопасности смазкой WD-40.
9. Поднять и опустить подъемник несколько раз, убедившись, что все замки работают правильно и шелкают одновременно при подъеме. Если необходимо, то произвести регулировку.

22

СТУПЕНЬ ПЯТНАДЦАТЬ (Крепление Стоек к бетонному полу)

1. Перед тем, как начать, проверить еще раз все ли размеры правильно размечены. Используя основание стойки как шаблон, просверлить отверстия в бетоне (глубина 115 мм (см. Рис.15.1)
3. После сверления убрать тщательно пыль.
4. Вставить в отверстие анкерный болт в сборе с шайбой и гайкой. (см. Рис.15.2). Если необходимо использовать клинья для выравнивания стойки, то подложить их под основание стойки (Рис.15.3)
5. Отрегулировать стойку, затянуть гайки анкерных болтов на 2-3 полных оборота.(см. Рис.15.4)

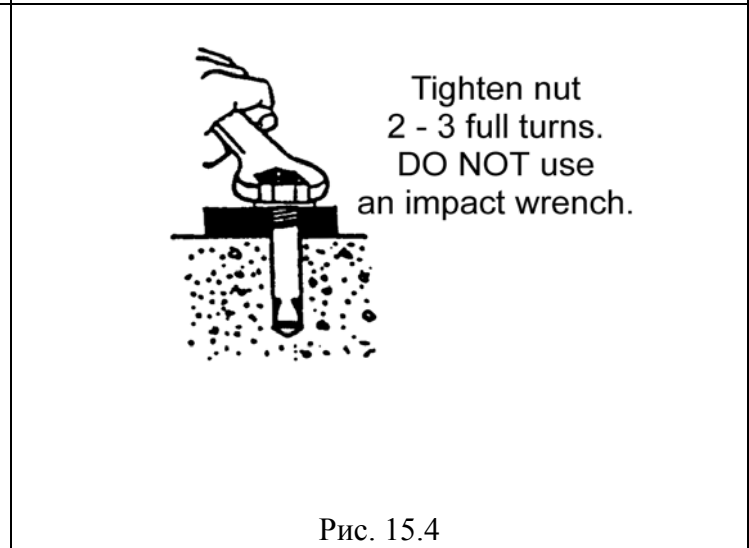
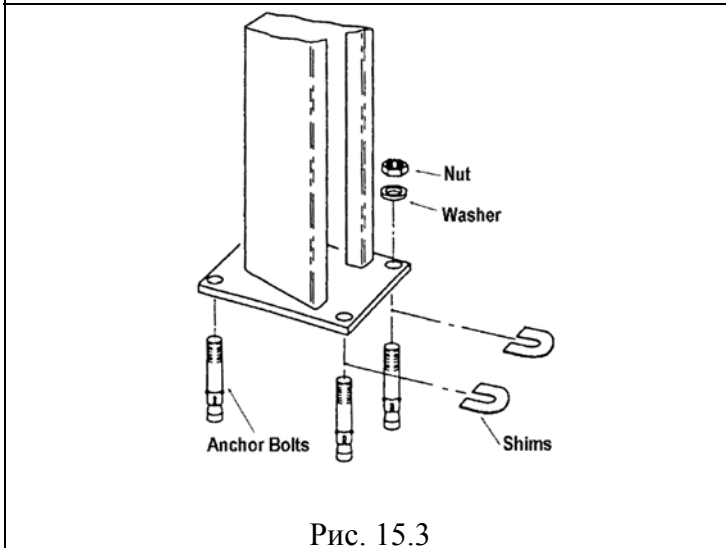
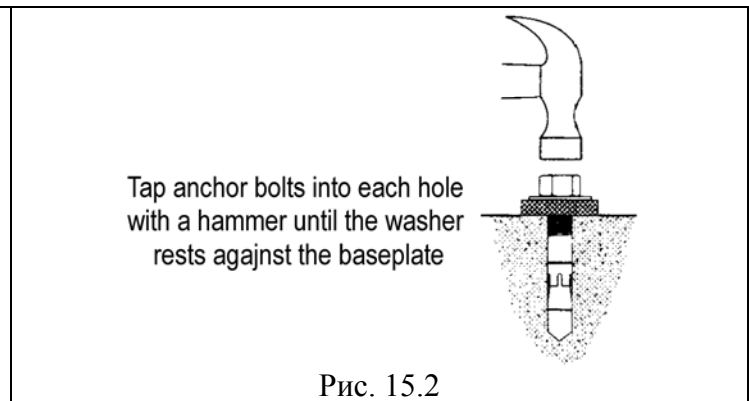
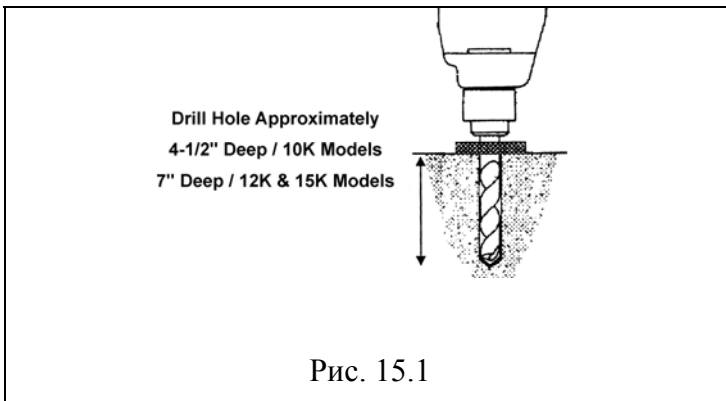

СТУПЕНЬ ШЕСТНАДЦАТЬ (Окончательная сборка)

1. Установить въездные ramпы.
2. Поднять и опустить подъемник несколько раз, проверяя правильную работу замков безопасности.
3. Установить ограничители в передней части платформ, используя М14х2 болты и гайки (см. Рис.16.1)

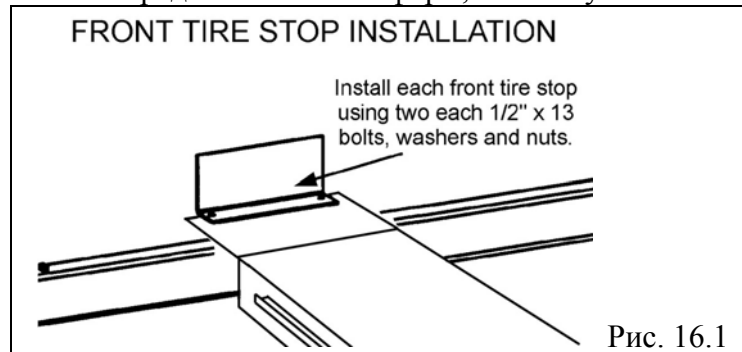

23

СТУПЕНЬ СЕМЬНАДЦАТЬ (Регулировка по уровню)

1. Отрегулировать платформы подъемника по горизонтали при помощи индустриального прибора выставления уровней.
2. Поднять подъемник на высоту от пола примерно 800 – 1000 мм и опустить немного пока все замки безопасности не замкнутся на первом же уровне.
3. Отрегулировать по уровню соответственно позиции “ А “, “ В “, “ С “ и “ D “, начиная с “ А “. Уровень выставлять при помощи регулировочной гайки Лестницы на каждой соответствующей стойке. После выставления по уровню, затянуть ЗАЖИМНЫЕ ГАЙКИ, расположенные снизу верхних крышек каждой стойки.

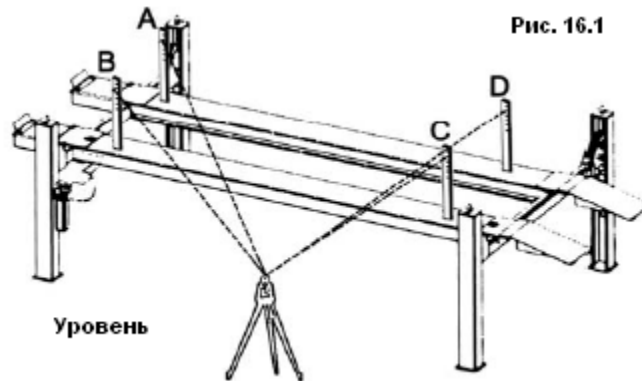

4. Загнать автомобиль на подъемник. Поднять и опустить подъемник два раза, проверяя правильную работу замков безопасности. При необходимости провести регулировку тросов, чтобы все замки щелкали одновременно при подъеме.

СТУПЕНЬ ВОСЕМЬНАДЦАТЬ (Выпуск воздуха из гидросистемы)

1. Подъемник должен быть полностью опущен для замены или добавки гидравлической жидкости.
2. Поднять и опустить подъемник 6 раз. Цилиндр будет самопроизвольно выдавливать остаточный воздух из гидросистемы. После этого проверить уровень жидкости в резервуаре Агрегата. Если необходимо, то добавить. ВНИМАНИЕ: Жидкости в резервуаре должно быть ровно столько, чтобы хватало поднять подъемник на полную высоту. Если будет больше, то она может выплескиваться.

3. Произвести опрессовку всей системы. Для этого нажать кнопку подъема и поднять подъемник на полную высоту, и далее, когда подъемник сам остановится в самом верхнем положении, не отпуская этой кнопки, дать агрегату поработать еще 3 секунды. Остановить и проверить на подтекание все соединения штуцеров и шлангов. При необходимости затянуть.

ПОСЛЕУСТАНОВОЧНАЯ ПРОВЕРКА

1. Правильность подклинки и устойчивость стоек
2. Затяжка анкерных болтов
3. Соответствие электрическим параметрам
4. Правильность регулировки тросов и работа замков безопасности
5. Уровень жидкости в резервуаре, наличие течей в гидросистеме
6. Наличие смазки
7. Горизонтальный уровень платформ
8. Затяжка всех болтов и гаек
9. Установлены и закреплены ли все шкивы и их валы
10. Правильность работы замков безопасности

24

УСТАНОВКА ДОПОЛНИТЕЛЬНОГО ОБОРУДОВАНИЯ (ОПЦИЙ)

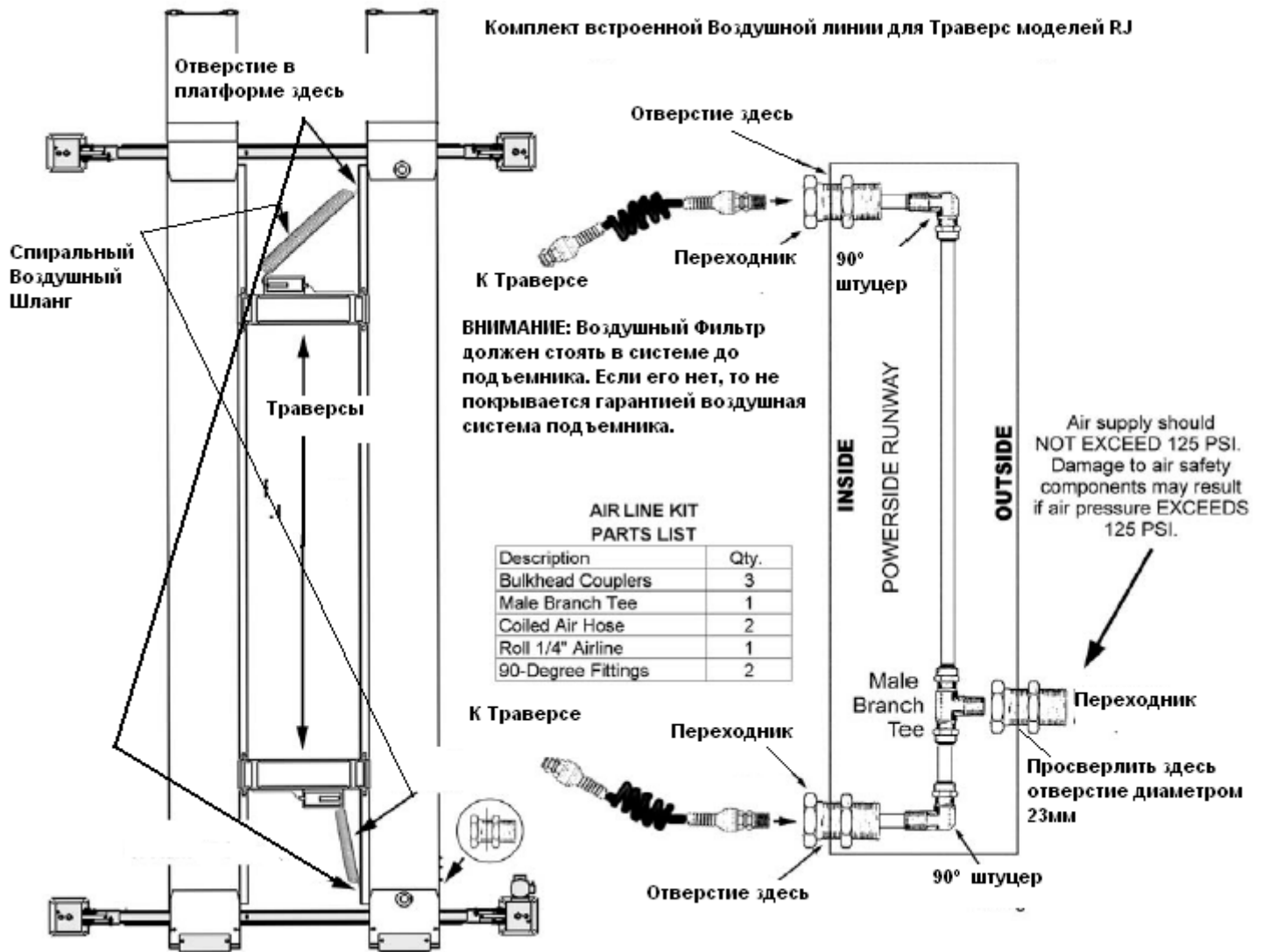

Траверса -
Модель RJ



25

ПОДЪЕМ ПОДЪЕМНИКА:

1. Расположить колеса автомобиля по центру платформ и поставить на рычаг тормоза.
2. Перед подъемом автомобиля, проверить, чтобы никто не находился в рабочей зоне подъемника.
3. Поднять подъемник на нужную высоту, нажав на кнопку подъема на агрегате.
4. После того как подъемник поднят, опустить до тех пор пока не защелкнутся замки безопасности. Троса должны находиться в натянутом положении.
5. Перед началом работы в рабочей зоне, убедиться, что все замки безопасности защелкнулись (см. Рисунок ниже).

ЗАМКИ
ЗАЩЕЛКНУТЫ

Лестница



ЗАМКИ
НЕ
ЗАЩЕЛКНУТЫ

Лестница



ОПУСКАНИЕ:

1. Нажав на кнопку подъема, приподнять подъемник не менее чем на 60 мм, чтобы все замки безопасности вышли из зацепления.
2. Нажать на Воздушный клапан и держать в нажатом положении.
3. Нажать на Рукоять опускания на агрегате, и держать до тех пор пока подъемник не опустится полностью.

ВНИМАНИЕ: Убедись, что никого и никаких предметов не находится под опускаемым подъемником. ВСЕГДА следи за тем, чтобы во время опускания все ЧЕТЫРЕ ЗАМКА БЕЗОПАСНОСТИ были в незамкнутом положении. Если хотя бы один замок замкнется при опускании, то это может привести к травмам и поломке оборудования и автомобиля.

ЕЖЕНЕДЕЛЬНОЕ ОБСЛУЖИВАНИЕ:

1. Смазать все шкивы шестеренным маслом 90-WT или подобным ему .
2. Проверять все соединения тросов, затяжку болтов и гаек, на течи в гидросистеме.
3. Смазать все трущиеся точки смазкой WD-40.

ЕЖЕМЕСЯЧНОЕ ОБСЛУЖИВАНИЕ:

1. Проверить все замки безопасности на правильность их работы.
2. Проверить троса на предмет их износа. **См. Инструкцию на Английском Языке.**
3. Визуально проверить все движущиеся части на предмет износа.
4. Заменить все изношенные или поломанные части, до начала работы подъемника.

26

ИНСПЕКЦИОННАЯ ПРОВЕРКА УРАВНОВЕШИВАЮЩИХ ТРОСОВ

- Уравновешивающие троса должны заменяться каждые три – пять лет работы или когда есть видимые повреждения на них. Ни в коем случае не пользоваться подъемником если троса повреждены.
- Троса должны быть хорошо смазаны во все время работы. Смазка тросов должна производиться не реже чем раз в три месяца. Использовать смазку для тросов – шестеренчатое масло 90-WT или ALMASOL Wire Rope Lubricant.
- Все шкивы должны осматриваться постоянно на предмет их износа и повреждений и постоянно должны смазываться не реже чем раз в три месяца, чтобы их вращение было свободным.
- Троса должны осматриваться визуально раз в день при интенсивном использовании подъемника.
- Троса с любым повреждением жилок, повреждением коррозией, с более чем 10% уменьшением от начального диаметра троса, повреждениям от нагрева - должны быть немедленно заменены.

ВНИМАНИЕ:

Все детализированные чертежи подъемников с описанием запчастей и их номеров, находятся в Инструкциях по установке и эксплуатации (INSTALLATION AND OPERATION MANUAL) на английском языке, которые идут в комплекте с подъемником в ящике запчастей.

ВНИМАНИЕ:

1. **НЕ ПРЕВЫШАЙ** данную грузоподъемность подъемника.
2. **НЕ ПОЛЬЗУЙСЯ** подъемником если какой либо компонент вышел из строя или износился.
3. **НЕ ПОЛЬЗУЙСЯ** подъемником, когда кто-либо или какие-либо предметы находятся под ним.
4. **НЕ НАХОДИСЬ** в зоне работы подъемника при его подъеме и опускании.
5. **ВСЕГДА УБЕДИСЬ, ЧТО ЗАМКИ ЗАЩЕЛКНУТЫ** перед началом работы в рабочей зоне.
6. **НЕ ОСТАВЛЯЙ** подъемник в поднятом положении, пока замки не защелкнулись.

ГАРАНТИЙНЫЕ ОБЯЗАТЕЛЬСТВА

Завод-изготовитель гарантирует исправную работу подъемника в течение 12 месяцев при условии эксплуатации его в соответствии с требованиями настоящего паспорта.

Гарантией не покрываются дефекты и поломки произошедшие вследствие неправильной установки и эксплуатации, нормального износа деталей, поломок при транспортировке, а также вследствие неправильного обслуживания подъемника.

Завод-изготовитель имеет право производить изменения и усовершенствования конструкции для данного вида подъемников, но без каких-либо обязательств по проведению данных изменений на ранее проданных подъемниках такого же типа.

СВЕДЕНИЯ О РЕКЛАМАЦИЯХ

В случае неисправной работы подъемника, поломки какой-либо детали или сборочной единицы в период гарантийного срока, а также некомплектности поставки, заказчик предъявляет заводу-изготовителю акт рекламаций, в котором должны быть изложены обстоятельства и причины, приведшие к рекламации.

Вопросы, связанные с некомплектностью подъемника, полученного заказчиком, решаются в установленном порядке. Свидетельство об упаковке прикреплено к одной из стоек подъемника, а также к коробке, в которой находятся сборочные детали подъемника. Бирка с серийным номером, моделью, датой изготовления также прикреплена на одной из стоек подъемника.

Акт должен быть составлен в пятидневный срок с момента обнаружения дефекта при участии лиц, возглавляющих предприятие, и при участии представителя сторонней организации.

Акт направить заводу-изготовителю или его официальному представителю, от которого был куплен подъемник, одновременно с поврежденными деталями или сборочными единицами, не позднее 20 дней с момента его составления.

В акте должны быть указаны : модель, серийный номер и дата изготовления подъемника, время и место появления дефекта, вид дефекта. Бирка с серийным номером, моделью, датой изготовления прикреплена на одной из стоек подъемника.

При несоблюдении указанного порядка, завод-изготовитель рекламации не принимает.

УЧЕТ РЕКЛАМАЦИЙ

№ и дата рекламации	Краткое содержание рекламации	Меры, принятые заводом-изготовителем по рекламации

28

НЕИСПРАВНОСТИ И МЕТОДЫ ИХ УСТРАНЕНИЯ

Вид неисправности	Вероятные причины	Методы устранения
<p>Подъемник не поднимается</p>	<ol style="list-style-type: none"> 1. Воздух в гидравлическом масле (см. А, В, З, И) 2. Под давлением эл. мотор вращается в обратном направлении (см. Б) 3. Подтекает клапан опускания (см. Г, Д, Е, М, О) 4. Эл. мотор вращается в обратном направлении (см. Ж, Н) 5. Поврежден насос (см. Л, М, Н) 6. Насос не всасывает жидкость (см. А, З, И, Л, Н, О) 7. Подтекает перепускной клапан (см. К, Л, М, Н) 8. Неправильное напряжение напряжение в сети (см. Ж, Т) 9. Подъемник перегружен по весу (см. Л, П) 10. Перепускное давление неправильно установлено (см. Л, М, Н) 	<p>А. Проверить уровень масла. Должен быть до спускного болта на резервуаре</p> <p>Б. Снять, промыть и продуть воздухом клапан регулировки давления.</p> <p>В. Спустить воздух из цилиндров (См. Инструкцию)</p> <p>Г. Промыть клапан опускания, надавив на рукоять опускания и в то же время нажать на кнопку подъема, и дать поработать агрегату в течение 15 секунд.</p> <p>Д. Заменить загрязненное масло на новое (См. Инструкцию)</p> <p>Е. Проверить, если рукоять имеет свободный ход. Если не имеет свободного хода, то заменить узел крепления рукояти.</p> <p>Ж. Проверить правильность подключения электромотора к сети.</p> <p>З. Проверить длину всасывающего шланга в резервуаре агрегата. Если короткий, то заменить его.</p> <p>И. Проверить прокладку, если повреждена, то заменить прокладку на валу насоса</p> <p>К. Перепускной клапан застрял в крышке. Снять и освободить клапан.</p>
<p>Подъемник не держится в поднятом положении</p>	<ol style="list-style-type: none"> 1. Воздух в гидравлическом масле (см. А, В, И) 2. Подтекает клапан регулировки давления (см. Б, Л, М, Н) 3. Подтекает клапан опускания (см. Г, Л, М, Н) 	<p>Л. Смотри инструкцию по установке.</p> <p>М. Заменить на новую деталь.</p> <p>Н. Вернуть агрегат на завод-изготовитель</p>

<p>Подъемник опускается медленно или вовсе не опускается</p> <p>Электро мотор не вращается</p>	<p>4. Подтекают штуцеры (см. Р)</p> <p>1. Загрязнен экран клапана опускания (см. Д, М, Н, С)</p> <p>1. Перегорел предохранитель (см. Ж, М, Т, У, Ф)</p> <p>2. Перегорел выключатель кнопки подъема на агрегате (см. Ж, М, Т, У)</p> <p>3. Сгорел электромотор (см. Ж, М, Н, Т, У)</p> <p>4. Неправильное напряжение в сети (см. Ж, Т)</p>	<p>О. Проверить затяжку болтов крепления насоса к эл.мотору</p> <p>П. Проверить вес поднимаемого автомобиля</p> <p>Р. Проверить на течи полностью всю гидравлическую систему подъемника и затянуть все штуцеры</p> <p>С. Промыть и продуть воздухом клапан опускания</p> <p>Т. Проверить соответствие напряжения в сети и напряжение, которое должно быть использовано для данного мотора</p> <p>У. Не использовать удлинитель провода от сети к подъемнику</p> <p>Ф. Отключить и снова включить «рубильник» в электросети, проверить предохранители</p>
--	---	---

29

НЕИСПРАВНОСТИ И МЕТОДЫ ИХ УСТРАНЕНИЯ

Вид неисправности	Вероятные причины	Методы устранения
<p>Течь гидравлической жидкости</p> <p>Появление постороннего звука или шума при работе подъемника</p>	<p>1. Течь масла из цилиндра (см. Ц)</p> <p>2. Ослаблена затяжка резервуара (см. Х)</p> <p>3. Течь масла из крышки на заливной горловине резервуара (см. А, Л, М)</p> <p>4. Ослаблена затяжка штуцеров (см. Л, Р)</p> <p>5. Воздух в гидравлическом масле (см. А, В, З, И)</p> <p>1. Воздух в гидравлическом масле (см. А, В, З, И)</p> <p>2. Подъемник перегружен по весу (см. Л, П)</p> <p>3. Сгорел электромотор (см. Ж, М, Н, Т, У)</p> <p>4. Ослабили болты крепления агрегата к стойке (см. Ч)</p> <p>5. Под давлением эл. мотор вращается в обратном направлении (см. Б, Ж, Н)</p> <p>6. Поврежден насос (см. Л, М, Н)</p> <p>7. Насос не всасывает жидкость (см. А, З, И, Л, Н, О)</p> <p>8. Подтекает перепускной клапан (см. К, Л, М, Н)</p> <p>9. Неправильное напряжение в сети (см. Ж, Т)</p>	<p>А. Проверить уровень масла. Должен быть до спускного болта на резервуаре</p> <p>Б. Снять, промыть и продуть воздухом клапан регулировки давления.</p> <p>В. Спустить воздух из цилиндров (См. Инструкцию)</p> <p>Г. Промыть клапан опускания, надавив на рукоять опускания и в то же время нажать на кнопку подъема, и дать поработать агрегату в течение 15 секунд.</p> <p>Д. Заменить загрязненное масло на новое (См. Инструкцию)</p> <p>Е. Проверить, если рукоять имеет свободный ход. Если не имеет свободного хода, то заменить узел крепления рукояти.</p> <p>Ж. Проверить правильность подключения электромотора к сети.</p> <p>З. Проверить длину всасывающего шланга в резервуаре агрегата. Если короткий, то заменить его.</p> <p>И. Проверить прокладку, если повреждена, то заменить прокладку на валу насоса</p> <p>К. Перепускной клапан застрял в крышке. Снять и освободить клапан.</p> <p>Л. Смотри инструкцию по установке.</p> <p>М. Заменить на новую деталь.</p> <p>Н. Вернуть агрегат на завод-изготовитель</p> <p>О. Проверить затяжку болтов крепления насоса к эл.мотору</p>

		<p>П. Проверить вес поднимаемого автомобиля</p> <p>Р. Проверить на течи полностью всю гидравлическую систему подъемника и затянуть все штуцеры</p> <p>С. Промыть и продуть воздухом клапан опускания</p> <p>Т. Проверить соответствие напряжения в сети и напряжение, которое должно быть использовано для данного мотора</p> <p>У. Не использовать удлинитель провода от сети к подъемнику</p> <p>Ф. Отключить и снова включить «рубильник» в электросети, проверить предохранители</p> <p>Х. Проверить затяжку болтов крепления резервуара к насосу</p> <p>Ц. Заменить прокладки на цилиндре</p> <p>Ч. Проверить затяжку болтов крепления агрегата к стойке</p>
--	--	--

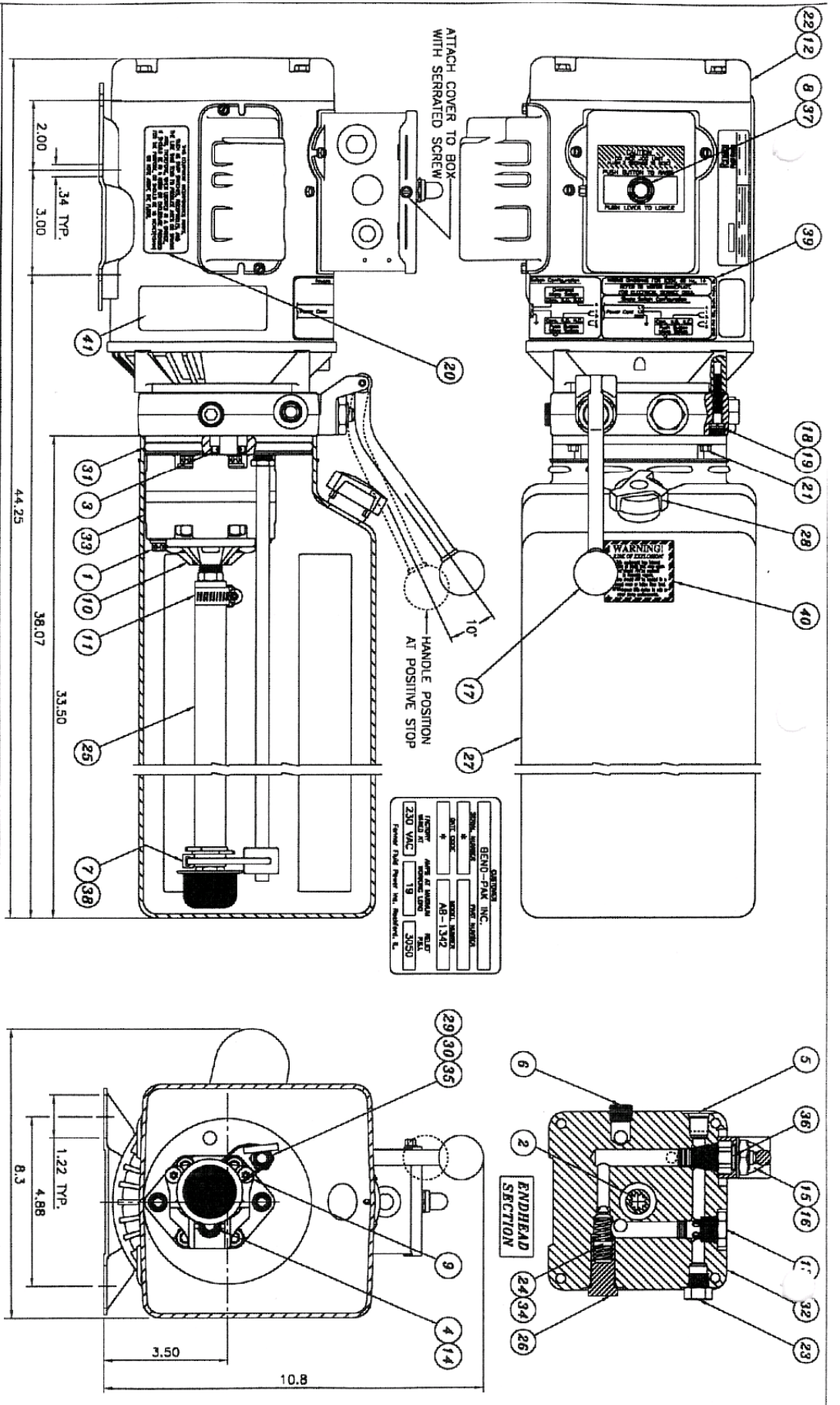

UNIT SPECIFICATION

MOTOR	3450 RPM, 1PH 60HZ 230VAC, SUITABLE FOR ZORNING
TEST	DEFLECTING TESTED PER STD. 21815
PUMP	AFC 2.0 CC/REV. (122 CU. IN./REV.)
RELIEF	RV-21 FEMD AT 3000 P.S.I. NOMINAL
ENDHEAD	CAST IRON "N1" SERIES* WITH 9/16-18 S.A.E. PRESSURE & RETURN PORT
TANK	PLASTIC 5.5 GAL. VERT. (TANK DOWN) MOUNTING 1200 CU. IN. USABLE + RESERVE
VALVING	CHECK VALVE (CARTRIDGE STYLE) MANUAL RELEASE VALVE (CARTRIDGE STYLE)
WIRING	UNIT DESIGNED TO MEET REQUIREMENTS OF UL73
ASSEMBLY	LABELS LOCATED AS SHOWN
PACKING-SHIPING	SHIP CAUTION TAG, LOOSE IN CARTON UNIT INDIVIDUALLY PACKED ONE PER CARTON

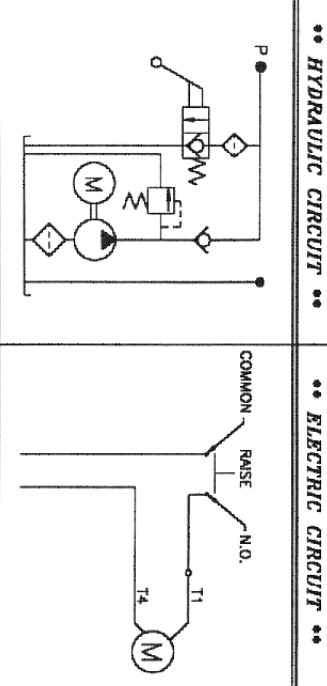

WARNING

THIS POWER UNIT DOES NOT CONTAIN EXPLOSION PROOF COMPONENTS WHICH PROTECT AGAINST THE EFFECTS OF SHORT CIRCUIT OR OVERHEATING IN HYDRAULIC CIRCUITS.

THE USER IS ADVISED THAT THE USE OF THIS UNIT WITH A PRESSURE SOURCE OTHER THAN THAT SPECIFIED IN THE ORIGINAL INSTRUCTIONS OF THE MANUFACTURER OF THE HYDRAULIC FLUID POWER, INC. IS NOT RECOMMENDED.

DATE: 06-JAN-99
M.K.J.

DATE: 05-20 & RV-21
INACTIVE: PS-31 & RV-14
ADDN: PS-20 & RV-21
REF: ECD #981222A

DATE: 16-OCT-98
AB-1342 (REV C)

UNIT PERFORMANCE

1.67 G.P.M. AT 230 P.S.I.
AT 19 AMPS & 230 VOLTS AC
AT 45 CENTIGRADES (200 SSJ)
3150 P.S.I. MAXIMUM AT NO FLOW

AC UNIT (BEND-PAK INC.)

EXP. AB-1342

3665 11TH STREET
RICHMOND, L. 81108 U.S.A.

FLUID POWER INTERNATIONAL, INC. CHICAGO