

## ПОДЪЕМНИК ДЛЯ ПАРКОВКИ, ГИДРАВЛИЧЕСКИЙ

**МОДЕЛИ: PL-7C  
PL-7XC**

## ПАСПОРТ



**Модель:** \_\_\_\_\_

**Серийный номер:** \_\_\_\_\_

**Дата изготовления:** \_\_\_\_\_

Настоящий паспорт является обязательным документом при монтаже и эксплуатации подъемников для парковки, гидравлических серии PL-7C и PL-7XC. Это Русская версия перевода оригинальной Инструкции по эксплуатации и монтажу подъемников серии PL-7C и PL-7XC на Английском языке, которая идет в комплекте с каждым подъемником. Эта версия сделана только для облегчения понимания монтажа подъемников русскоговорящими монтажниками. По всем аспектам, касающимся, размеров, номеров запчастей и других легальных сторон инструкций, обращаться к оригинальной версии на английском языке.

## НАЗНАЧЕНИЕ И ТЕХНИЧЕСКИЕ ДАННЫЕ

Подъемник гидравлический предназначен для подъема и парковки автомобилей.

## ТРЕБОВАНИЯ БЕЗОПАСНОСТИ

1. К работе на подъемнике допускаются лица, изучившие инструкцию по эксплуатации, прошедшие инструктаж по технике безопасности, и ознакомленные с особенностями его работы. Должно быть назначено лицо, ответственное за эксплуатацию подъемника.
2. До начала эксплуатации подъемника, Потребитель должен провести совидетельствование подъемника в соответствии с требованиями техники безопасности. В дальнейшем, ежегодно должно проводиться переосвидетельствование.

Статические испытания производить под нагрузкой, превышающей максимальную грузоподъемность подъемника на 25%, в течение 10 минут при поднятом грузе на высоту 200мм

Динамические испытания производить путем двукратного подъема на максимальную высоту груза, массой, превышающей максимальную грузоподъемность подъемника на 10%.

3. Рабочее место вокруг подъемника должно содержаться в чистоте.
  4. Ежедневно проверять четкую и правильную работу конечного выключателя.
  5. Электродвигатель должен быть надежно заземлен в соответствии с правилами техники безопасности электрических установок. ЗЕЛЕНЬИЙ провод – это провод заземления. В электрической сети должно быть установлено устройство защитного отключения.
  6. Всегда удостоверьтесь, что замки безопасности на подъемнике, в рабочем состоянии.
  7. ЗАПРЕЩАЕТСЯ поднимать автомобиль, масса которого превышает грузоподъемность.
  8. ЗАПРЕЩАЕТСЯ поднимать автомобиль с работающим двигателем, а также находиться в нем, под ним или в зоне его возможного падения во время подъема или опускания.
  9. ЗАПРЕЩАЕТСЯ производить какие-либо работы с подъемником и его механизмом управления при поднятом автомобиле, во время подъема или опускания.
  10. Установка лап должна обеспечивать устойчивое расположение автомобиля на подъемнике
  11. В случае возникновения опасности при подъеме или опускании, немедленно остановить подъемник.
  12. ЗАПРЕЩАЕТСЯ использовать подъемник не по назначению.
- Плакат с этими требованиями должны быть вывешен на видном месте в зоне эксплуатации подъемника.

## ПРОВЕРЬ КОМПЛЕКТНОСТЬ ПОСТАВКИ ДО НАЧАЛА МОНТАЖА ПОДЪЕМНИКА

## НЕОБХОДИМЫЙ ИНСТРУМЕНТ ДЛЯ МОНТАЖА ПОДЪЕМНИКА

1. Перфоратор для сверления отверстий в бетоне
2. Сверло для бетона диаметром 3/4 дюйма
3. Молоток
4. Длинный уровень
5. Набор рожковых ключей с размерами от 7/16 до 1-1/8 дюйма
6. Набор накидных головок с трещеточным ключом с размерами от 7/16 до 1-1/8 дюйма
7. Разводной ключ средний
8. Лом
9. Отметочная нить
10. Отвертка
11. Рулетка длиной минимум 5 метров
12. Круглогубцы

## МОНТАЖ И ПОДГОТОВКА ПОДЪЕМНИКА К РАБОТЕ

Эти инструкции должны быть соблюдены в точности при установке и эксплуатации подъемника. В противном случае, неправильная установка или действия могут привести к несчастным случаям, а также гарантия не распространяется на весь срок гарантийного периода. Производитель не несет ответственности за несчастные случаи или любые повреждения оборудования, вследствие неправильной установки и использования подъемника.

### ПЕРЕД УСТАНОВКОЙ ПРОЧИТАЙ СНАЧАЛА ИНСТРУКЦИЮ. УСТАНОВОЧНЫЕ РАЗМЕРЫ

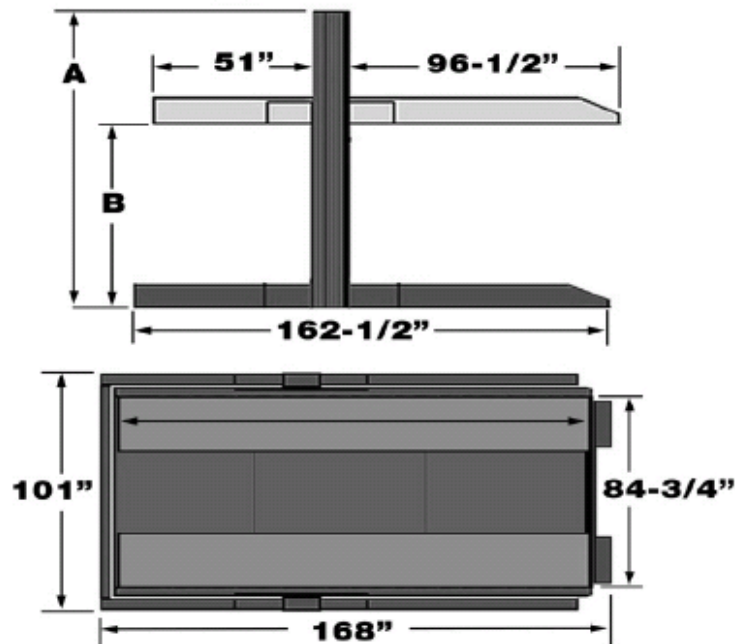

| MODEL             | PL-7C                 | PL-7XC                |
|-------------------|-----------------------|-----------------------|
| Lifting Capacity  | 7,000 Lbs. / 3175 Kg. | 7,000 Lbs. / 3175 Kg. |
| A- Height Overall | 120" (3045mm)         | 132" (3349mm)         |
| B - Rise          | 74" (1879mm)          | 86" (2184mm)          |
| Overall Length    | 168" (4267mm)         | 168" (4267mm)         |
| Overall Width     | 101" (2565mm)         | 101" (2565mm)         |
| Platform Length   | 162 1/2" (4127mm )    | 162 1/2" (4127mm )    |
| Platform Width    | 84 3/4" / 2153mm      | 84 3/4" / 2153mm      |
| Speed of Rise     | 45 Seconds            | 55 Seconds            |

## СТУПЕНЬ ОДИН

( Выбор места установки )

1. По возможности, при выборе места установки, используй архитектурный план помещения. Убедись, что есть достаточно места в помещении для установки подъемника.
2. Место, где будет установлен подъемник, должно быть свободно наверху от различных коммуникаций.
3. Визуально проверь бетонный пол в месте установки, на трещины.
4. Оптимальные температуры работы от +5°C до +40°C

## СТУПЕНЬ ДВА

( Требования к бетонному полу )

Пол должен быть горизонтальным в месте установки. Небольшие расхождения могут быть ликвидированы при использовании стальных клиньев при установке. При больших расхождениях по горизонтали, желательно произвести перезаливку бетонного пола.

- НЕ устанавливать подъемник на поверхность, другую чем бетон или асфальт
- НЕ устанавливать подъемник на бетон или асфальт с трещинами
- НЕ устанавливать на второй пол, без согласования со строительным инженером
- НЕ устанавливать подъемник снаружи помещений

### СПЕЦИФИКАЦИЯ ДЛЯ БЕТОНА

Модели: серия PL-7C и PL-7XC

- Толщина бетона не менее 89 мм

**Прочность бетона должна быть не менее 2500 PSI. Вновь залитый пол должен устояться не менее 28 дней для лучшего схватывания.**

## СТУПЕНЬ ТРИ

( Установка Стопорных Блочков Безопасности )

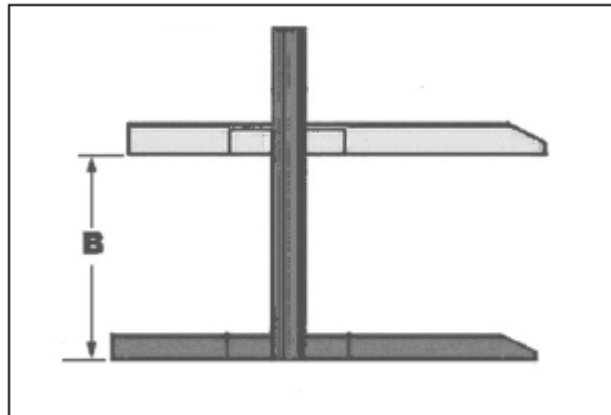

| Позиция | Высота замков "B" |                 |
|---------|-------------------|-----------------|
|         | PL-7C             | PL-7XC          |
| 1       | 1,851mm / 72"     | 2,156mm / 84"   |
| 2       | 1,788mm / 70"     | 2,093mm / 81.5" |
| 3       | 1,725mm / 67"     | 2,030mm / 80"   |
| 4       | 1,662mm / 65"     | 1,967mm / 77"   |
| 5       | 1,599mm / 62.5"   | 1,904mm / 74"   |
| 6       | 1,536mm / 60"     | 1,841mm / 72"   |
| 7       | 1,473mm / 57.5"   | 1,778mm / 70"   |
| 8       | 1,410mm / 55"     | 1,715mm / 67"   |
| 9       | 1,347mm / 52.5"   | 1,652mm / 64.5" |

Рис. 3.1

1. Положить стойки POWERSIDE COLUMN – стойка №1 с кронштейном для крепления агрегата и OFFSIDE COLUMN – стойка №2 без кронштейна для агрегата на пол с открытой стороной стоек вверх.
2. Вытянуть полностью подъемные каретки из обеих стоек ( см. Рис 3.3 ).



Рис. 3.3

3. Используя таблицу ( см. Рис. 3.1 ) и Рисунок 3.4, установить в нужных позициях Стопорные Блочки Безопасности.

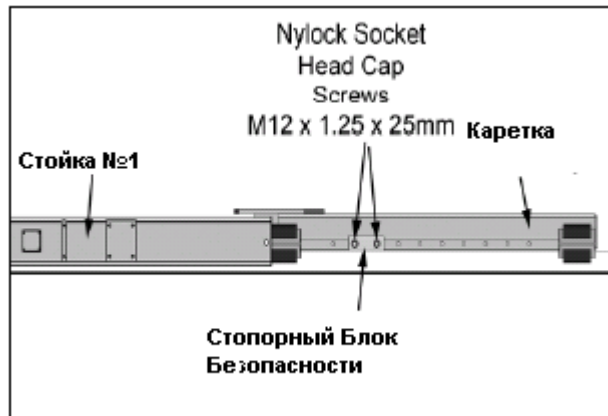

Рис. 3.4

4. Нанести на крепежные болты Стопоров спец. фиксирующую смазку Locktite Threadlocker Red или подобную. Прикрутить Стопор двумя болтами М12 ( идут в комплекте с подъемником ) и затянуть их с усилием 68 Н/м. ( Рис. 3.5 ).

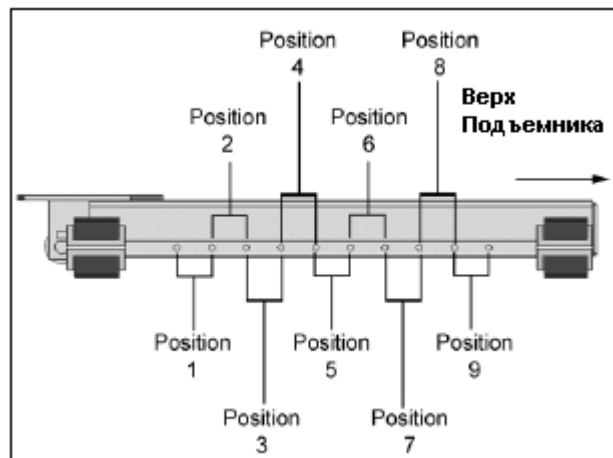

Рис. 3.5

## СТУПЕНЬ ЧЕТЫРЕ

( Сборка Платформы )

1. В месте установки подъемника, собрать левую и правую части платформы вместе с Центральной Трубой, используя болты и гайки М12 ( идут в комплекте ) как показано на Рис. 4.1 При сборке Платформы желательно подложить под нее блок высотой 120мм, чтобы потом было легче производить сборку всего подъемника.

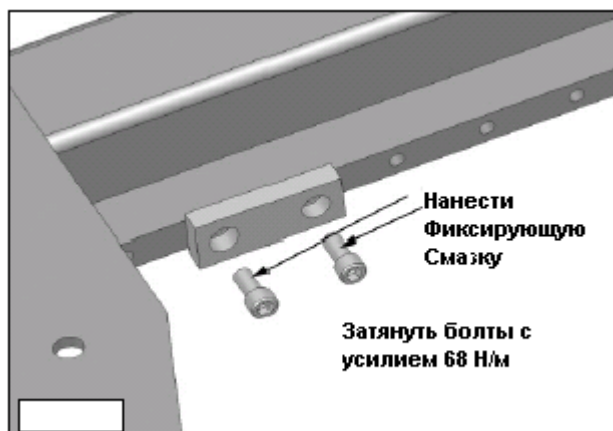

Рис. 4.1

2. Перед сборкой определить Стойку №1 и Стойку №2. Стойка №1 – стойка с кронштейном для агрегата и с кронштейном для рукояти управления. ( Рис. 4.2 )

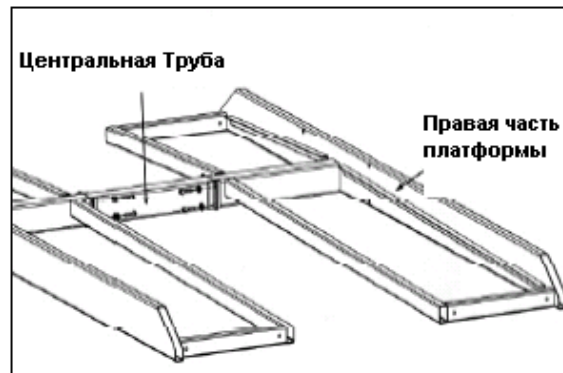

Рис. 4.2

## СТУПЕНЬ ПЯТЬ

( Протяжка Уравновешивающих Цепей )

1. Уложить соответствующие Стойки к соответствующим их местам к лежащей на полу собранной Платформе. ( Рис. 5.1 )

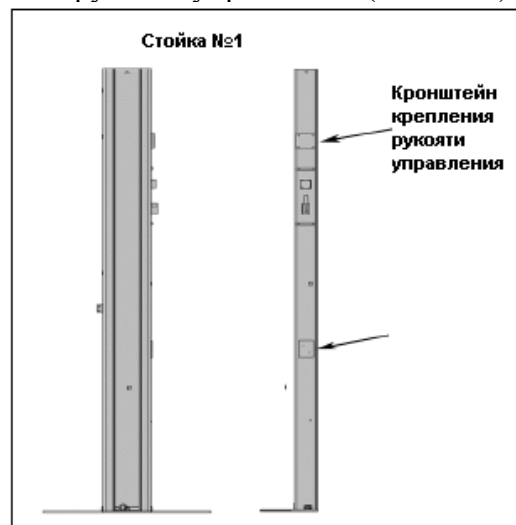

Рис. 5.1

2. При лежащих на полу Стойках, сдвинуть Каретки в сторону верха Стойки, чтобы появился прямоугольной формы Коннектор цепи, приваренный к базе каждой стойки.
3. Используя леску или тонкий провод, протянуть Уравновешивающие Цепи сквозь Центральную Трубу, так чтобы они не перекрутились и лежали одна к одной на дне центральной трубы.
4. Оставить достаточное количество цепей в равных пропорциях с каждой стороны платформы.
5. Используя диаграммы ниже, протянуть цепи через шкивы и концы закрепить к Коннекторам цепи, приваренным к базе каждой стойки. ( Рис. 5.2, 5.3 и 5.4 )

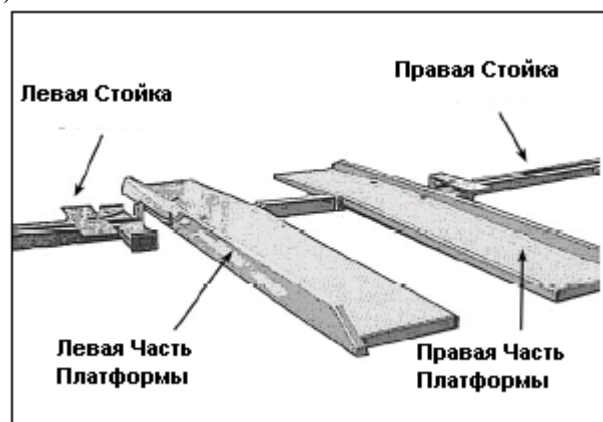
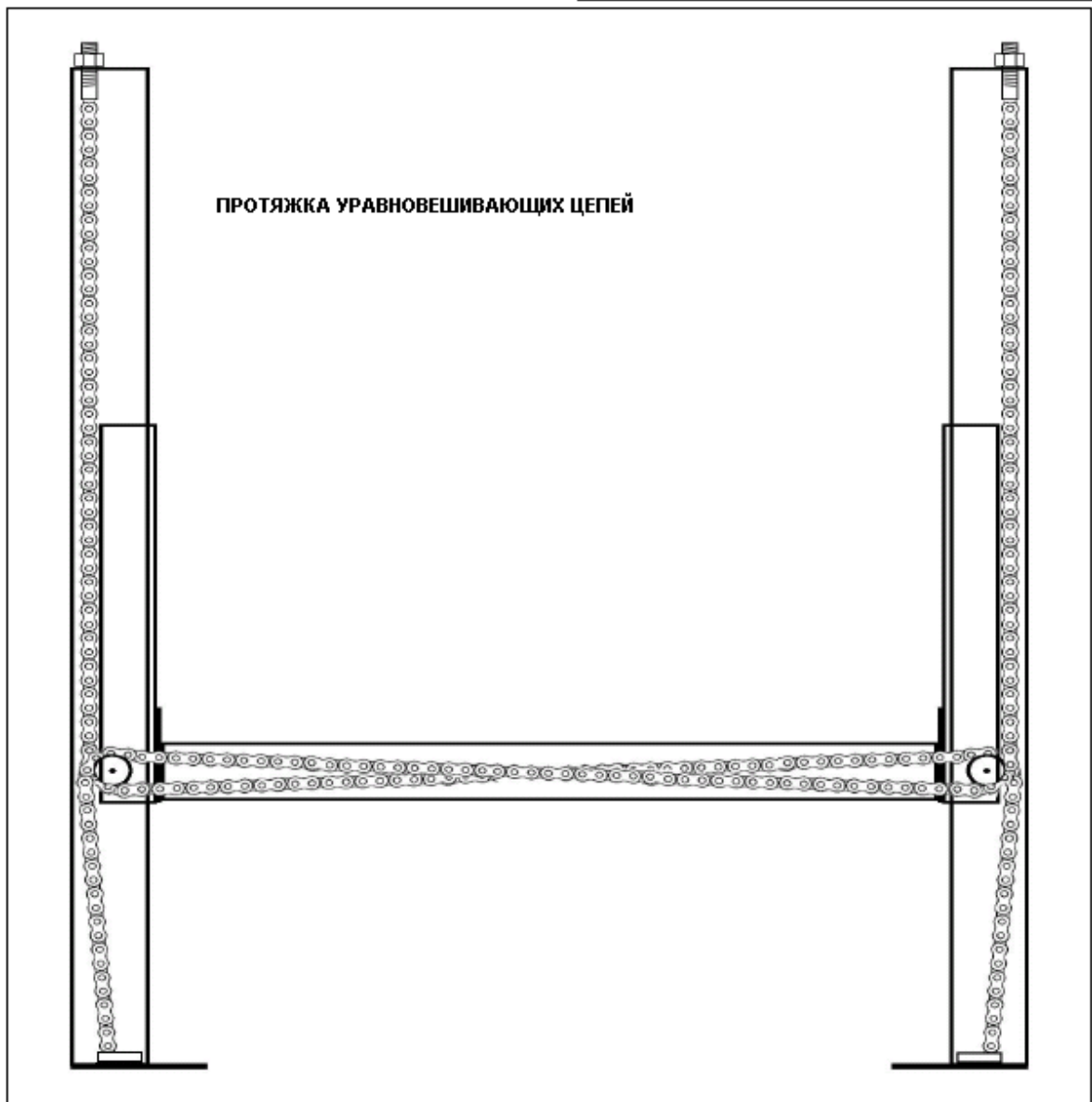
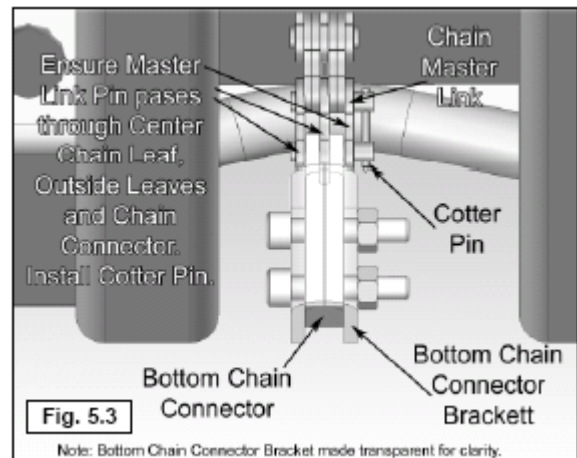
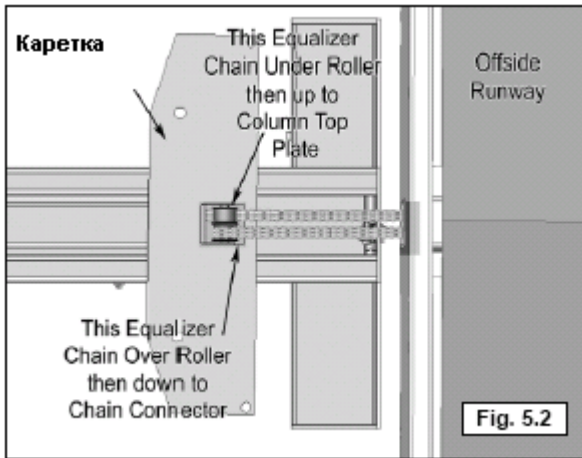

## СТУПЕНЬ ШЕСТЬ

( Установка Стоек )

Приподъеме стоек будьте осторожны, так как каретку быстро сдвинется вниз до пола, а также , чтобы цепи не упали внутрь стоек, желательно их примотать лентой.

1. Используя подъемное устройство или достаточное количество людей, поднять Стойку №1 и придвинуть ее к платформе к отверстиям, чтобы прикрутить болтами. Если при сборке платформы НЕиспользовался блок под ней, то платформу необходимо приподнять, чтобы низ каретки Стойки вошел под низ платформы ( см. Рис. 6.1 и 6.2 )

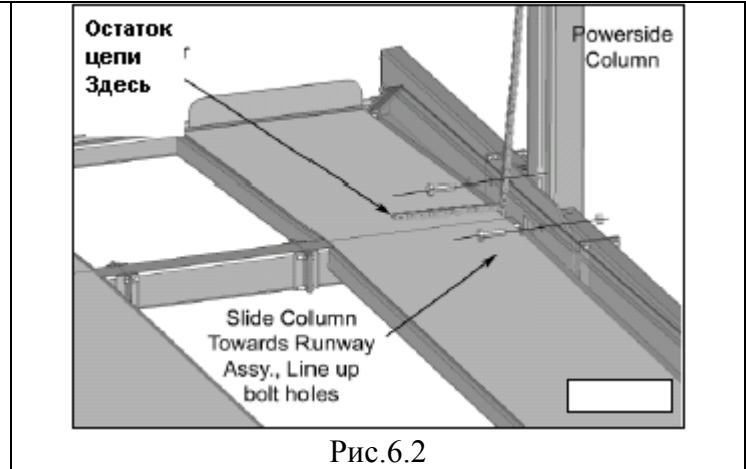
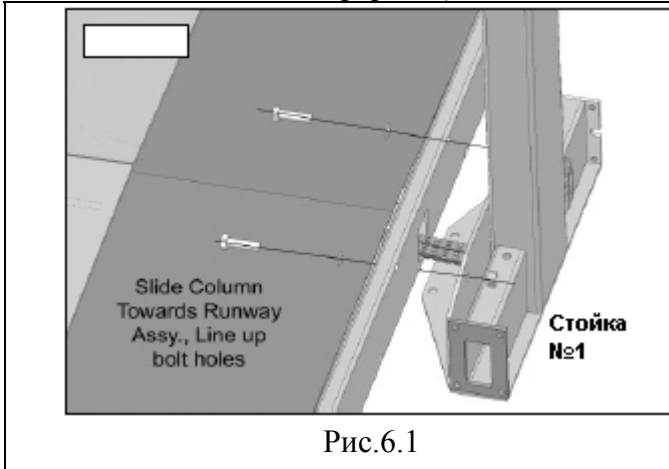

2. Прикрутить Стойку №1 к платформе двумя болтами M20x2.5 с гайками ( см. Рис. 6.3 и 6.4 )

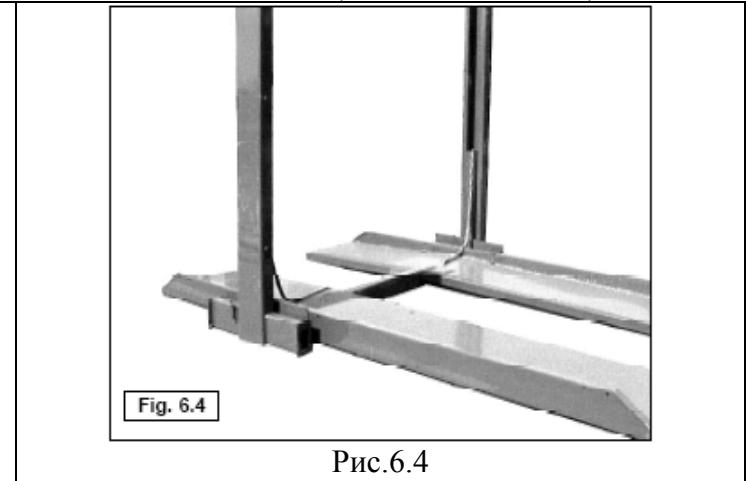
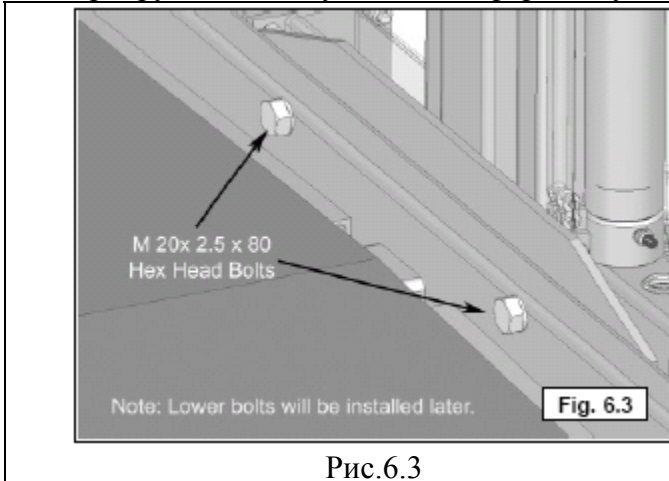

3. Повторить такую же процедуру для установки Стойки №2
4. Установить пластины сверху каждой стойки и вставить в отверстия регулировочные Коннекторы цепей ( см. Рис. 6.5 )

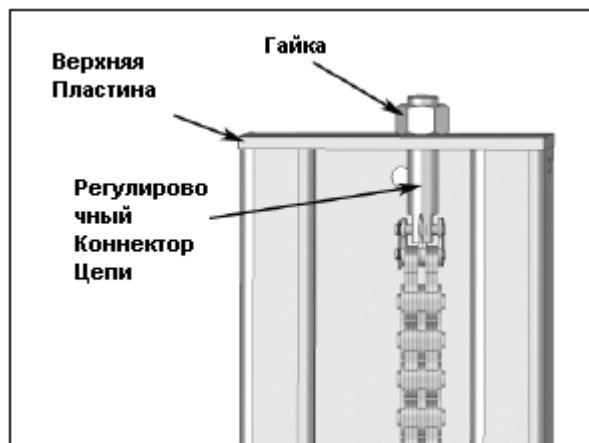

## СТУПЕНЬ СЕМЬ

( Установка Гидравлических Цилиндров )

1. Установить цилиндр сверху на направляющую на лапе, направив отверстие для подключения шланга в сторону отверстия для шланга в лапе ( см. Рис. 7.1 )



Рис. 7.1

2. Закрепить цилиндры при помощи крепежных скоб и установить ролики сверху ( см. Рис. 7.2 и 7.3 )



Рис.7.2

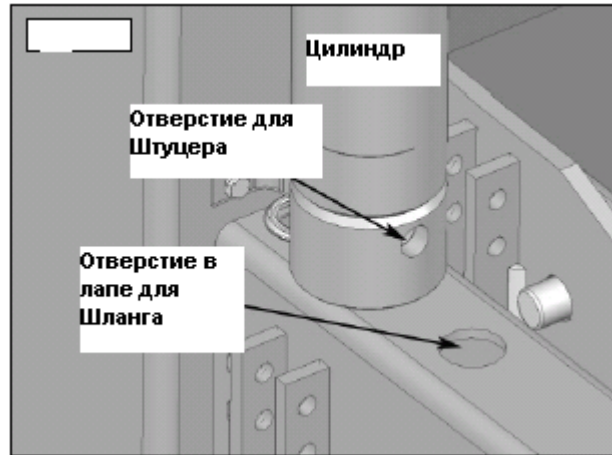

Рис.7.3

## СТУПЕНЬ ВОСЕМЬ

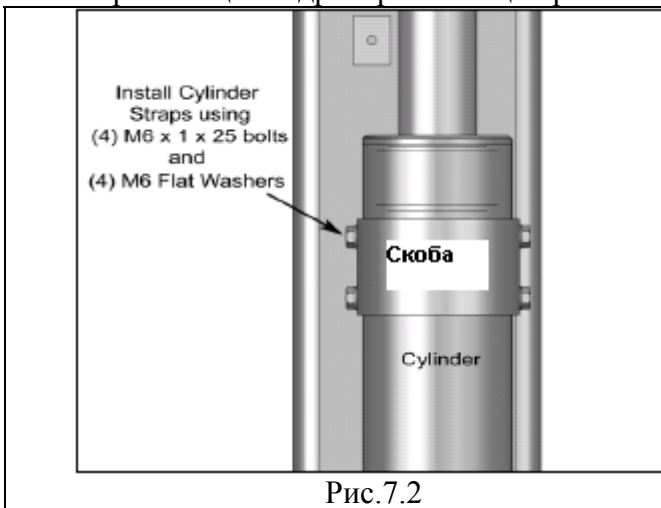
( Установка Подъемных Цепей )

1. Протянуть цепь поверх Ролика цилиндра и присоединить к нижнему Коннектору цепи (Рис.8.1 и 8.2)

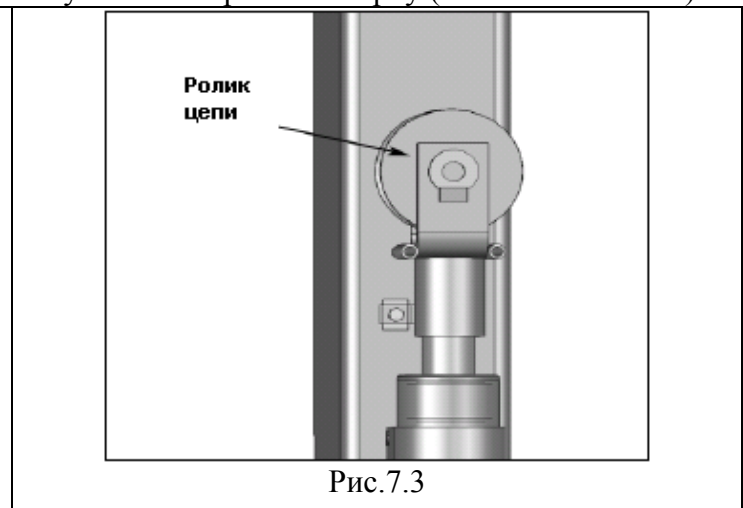

Рис.8.1



Рис.8.2

2. Установить крышки на Ролики цилиндров ( см. Рис. 8.3 )

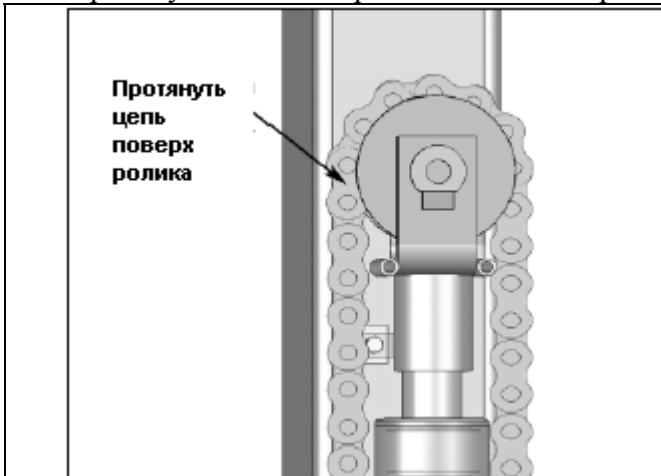

Рис. 8.3

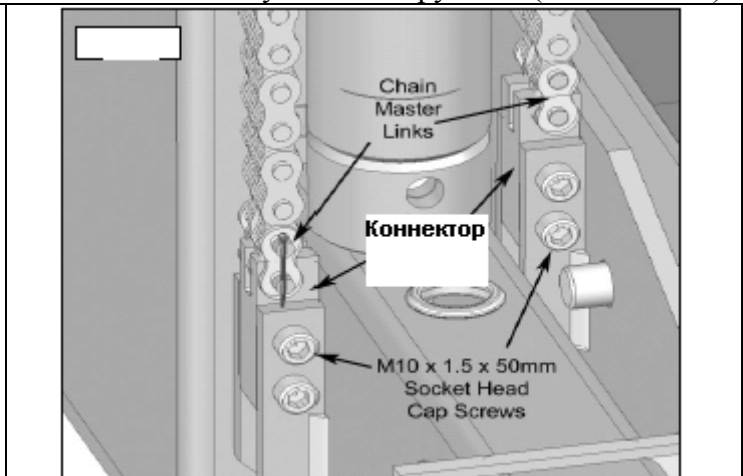
### СТУПЕНЬ ДЕВЯТЬ

( Установка Штуцеров на Цилиндры )

1. Установить Прямой штуцер на цилиндр ( тефлоновую ленту намотать только на резьбе штуцера, которая идет в цилиндр ) и затянуть штуцер, чтобы не было протекания жидкости. Установить уплотнительные резиновые кольца на отверстия в лапе ( см. Рис.9.1 )

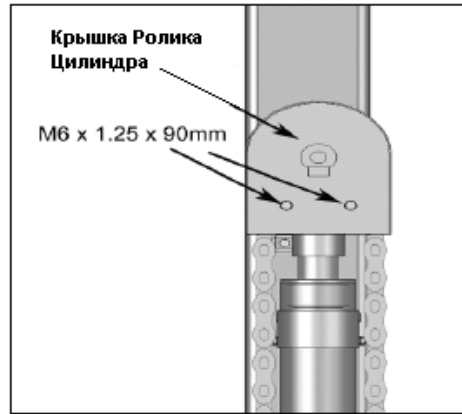

Рис. 9.1

### СТУПЕНЬ ДЕСЯТЬ

( Установка Передних поддерживающих лап и Передней перекладины )

**Внимание: Определите сначала Переднюю поддерживающую лапу Стойки №1 и переднюю поддерживающую лапу Стойки №2. НЕ БОЛТИТЬ** вместе компоненты до тех пор, пока сквозь Поддерживающие лапы и Перекладину не пропущены шланги и проводка.

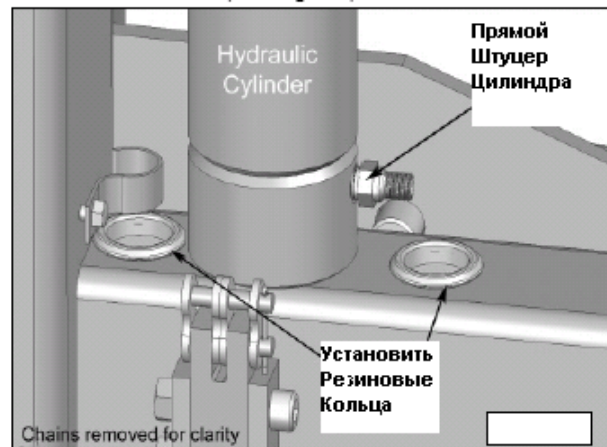
1. Собрать компоненты вместе как показано на Рис. 10.1 и 10.2, но НЕ БОЛТИТЬ



Рис. 10.1



Рис. 10.2

## СТУПЕНЬ ОДИННАДЦАТЬ

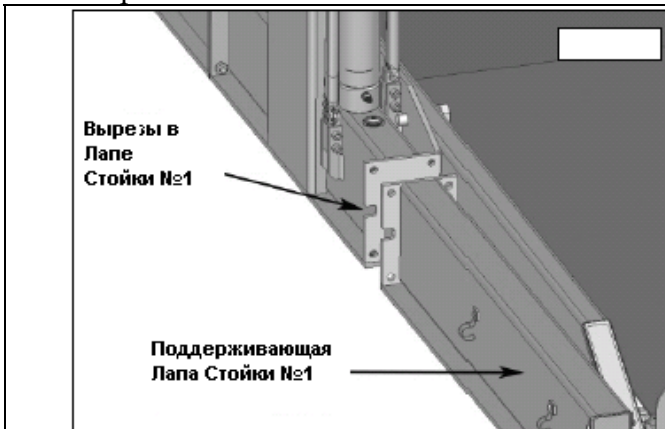
( Установка Задних Поддерживающих Лап )

1. Установить Уплотнения ( Liquefitte Fitting ) на отверстия в Задних Поддерживающих Лапах до их крепления болтами к Стойкам ( см. Рис. 11.1 ).

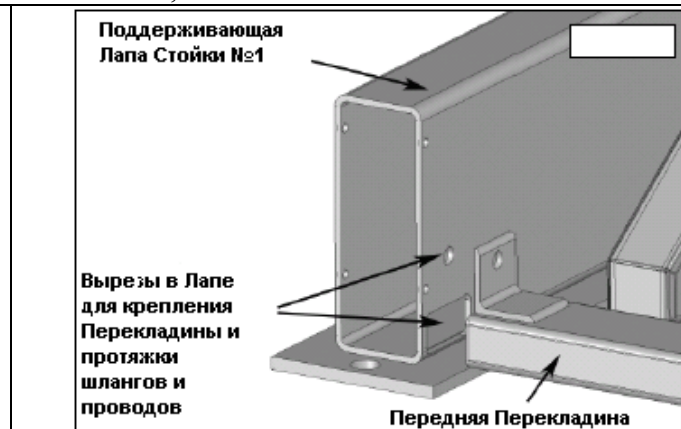

Рис. 11.1

2. Протянуть леску или Мягкую Тонкую Проволоку сквозь трубки внутри Базы обеих Стоек а также в уплотнениях, чтобы позже при помощи этой лески вытягивать проводку при ее установке ( см. Рис. 11.2 )

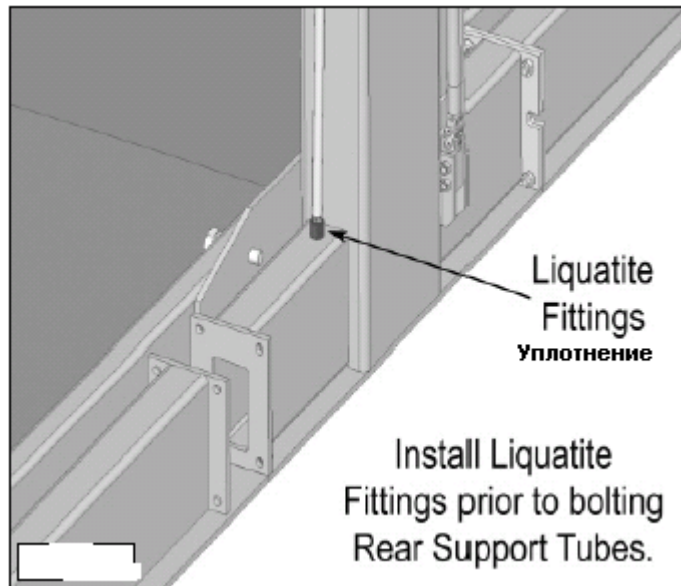

Рис. 11.2

**Примечание:** Два провода с изоляцией для Соленоида на Стойке 2 протягиваются внутри Передней Перекладины и Передних Поддерживающих Лап ( См. Ступень 18 ).

**СТУПЕНЬ ДВЕНАДЦАТЬ**  
( Установка Гидравлических Шлангов )

**Внимание:** смотри рис. 12.1 – 12.4 для установки гидравлических шлангов. Шланги и Т-образные штуцеры имеют достаточную длину, чтобы для их соединения вытянуть их из Поддерживающих Лап. После соединения – их необходимо втолкнуть обратно внутрь Лап.

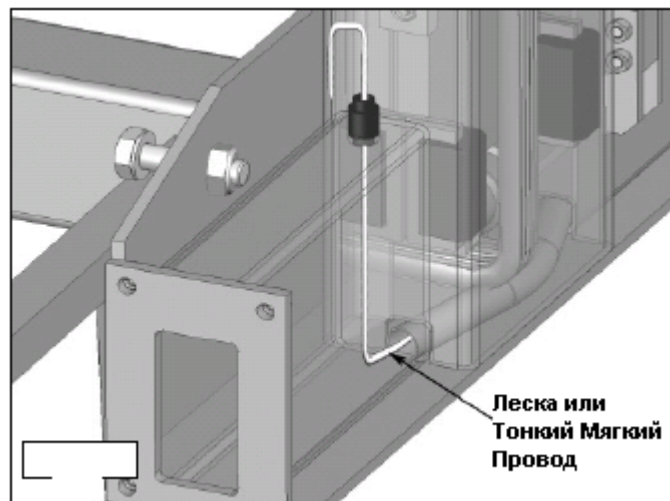

Рис.12.1

**ВНИМАНИЕ:** Все шланги должны быть внутри Передней Перекладины и Передних Поддерживающих Лап ( см. Рис. 12.2, 12.3 и 12.4 )



Рис.12.2

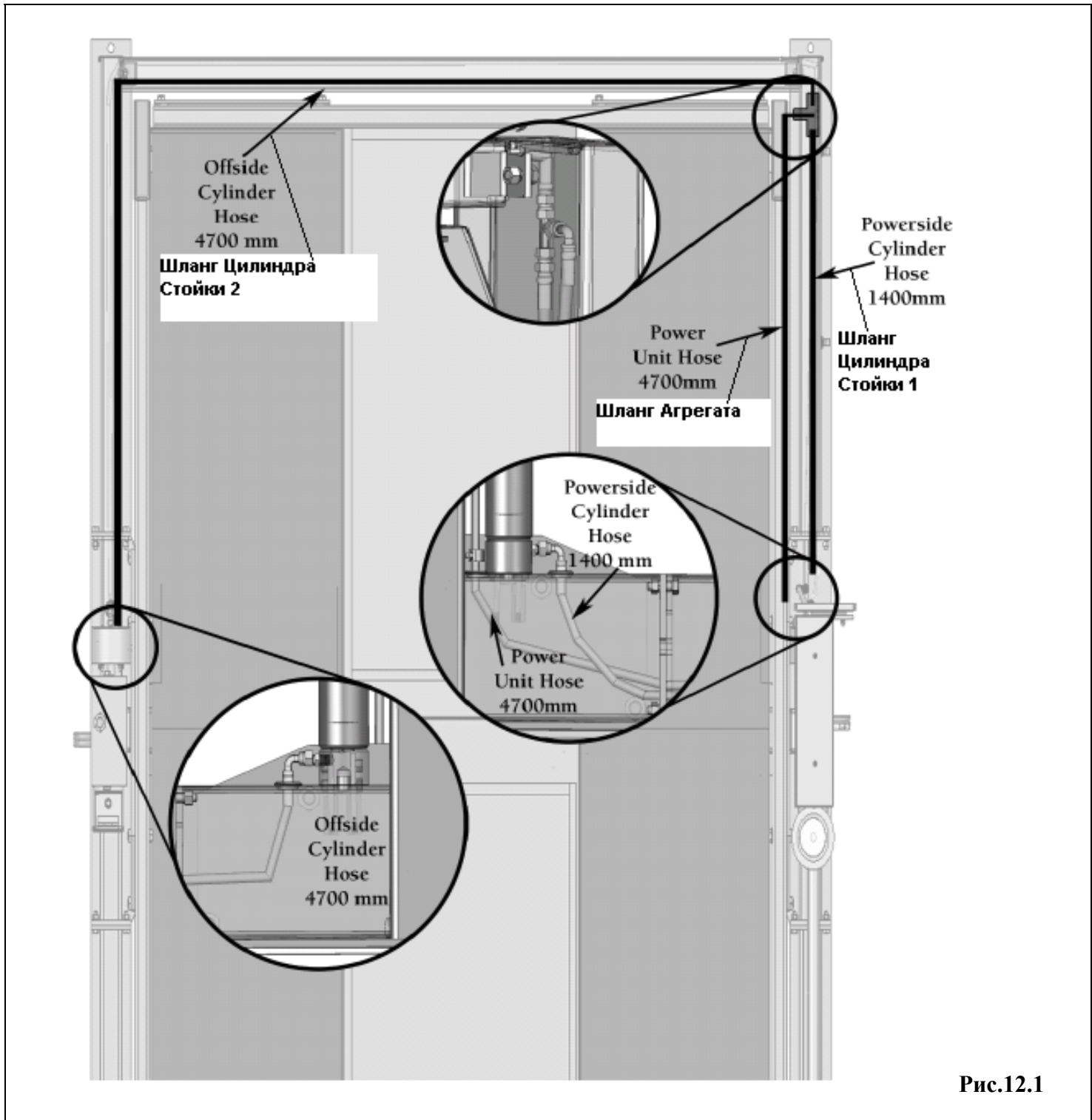

**Затянуть все болты на Передних Поддерживающих Лапах ( Рис. 12.5 )**

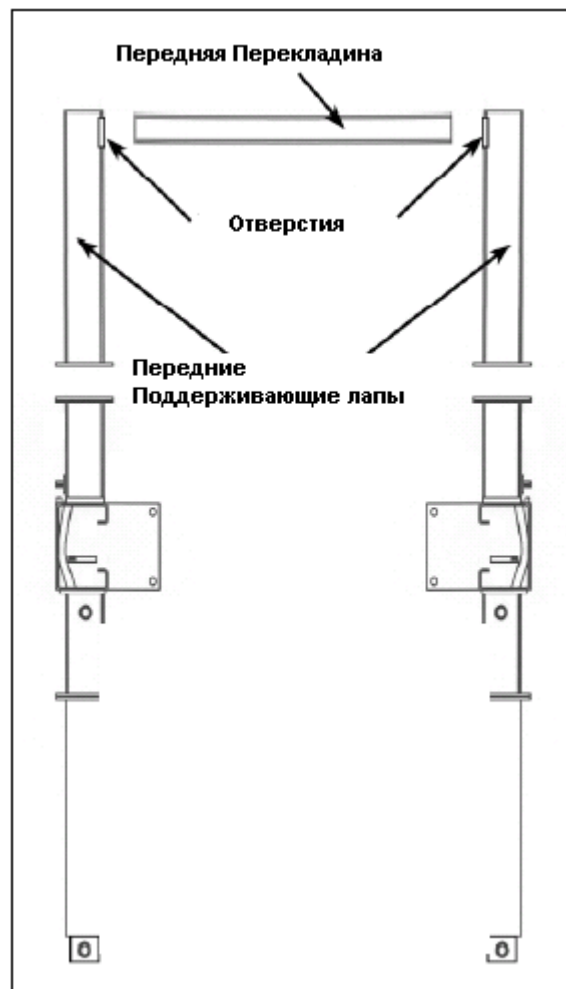
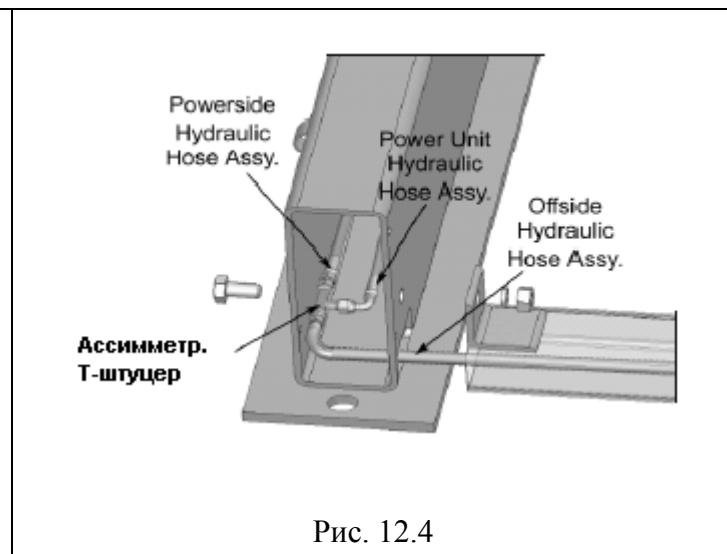
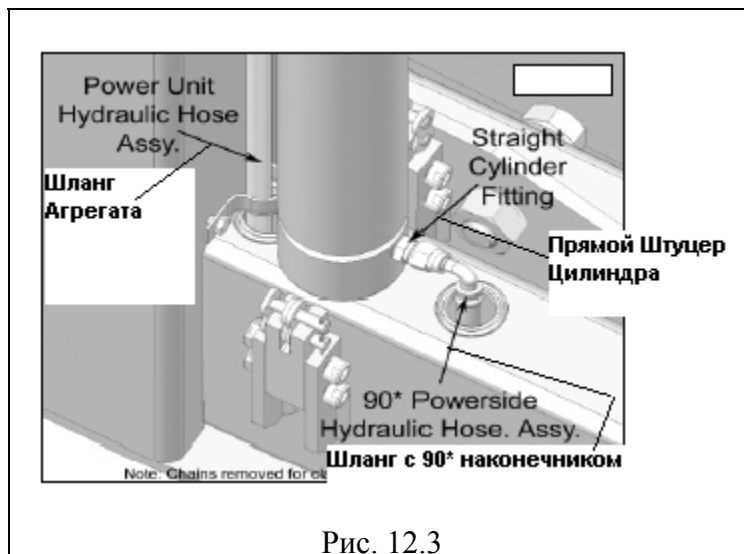

Рис. 12.5

**СТУПЕНЬ ТРИНАДЦАТЬ**  
( Установка Замков Безопасности )

1. Произвести сборку Замков Безопасности как показано на Рис. 13.1

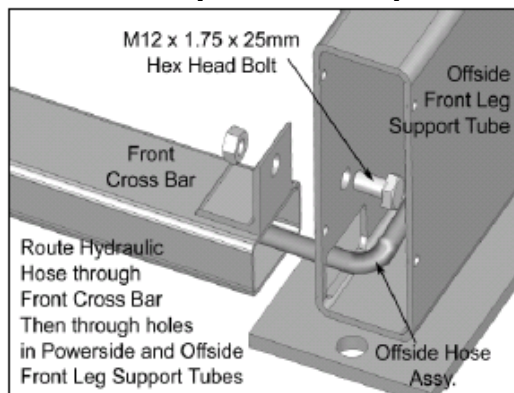

Рис. 13.1

**СТУПЕНЬ ЧЕТЫРНАДЦАТЬ**  
( Установка Соленоида и Соединительного Штока Замков Безопасности )

1. Установить Соленоид с проводами, направленными в Правую Сторону ( Рис. 14.1 ) и вручную проверить работу замка. Смазать соединения маслом для лучшего скольжения.
2. Подсоединить Шток к Соленоиду и Замку безопасности как показано на Рис. 14.1

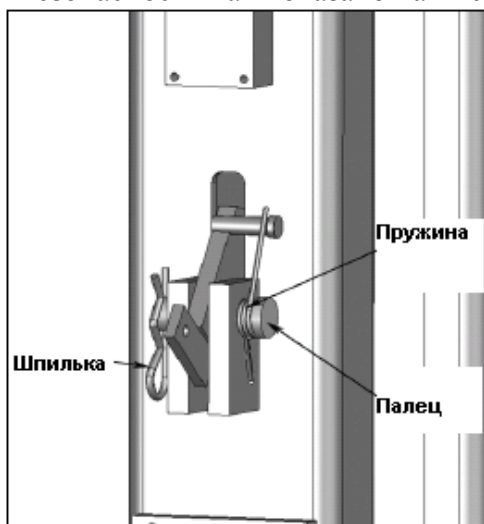
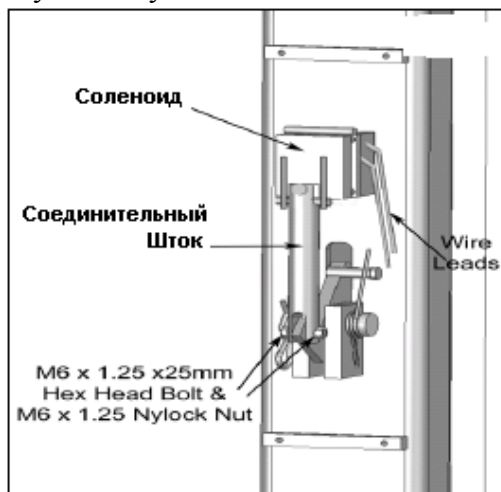

## СТУПЕНЬ ПЯТНАДЦАТЬ

( Установка Коробок Замков Безопасности)

1. Установить Коробки Замков Безопасности при помощи четырех болтов М6х1х12 ( Рис. 15.1 ). Крышки не крепить, пока не будет полностью проверена работа Замков Безопасности.



Рис. 15.1

## СТУПЕНЬ ШЕСТНАДЦАТЬ

( Установка Трубы Выносного Пульта Управления и Сигнальной Лампы )

1. Протянуть все провода внутри Трубы выносного пульта управления. Смотри электрические диаграммы на страницах 20-22.
2. Установить Трубу выносного пульта управления и сигнальную Лампу как показано на Рис.16.1

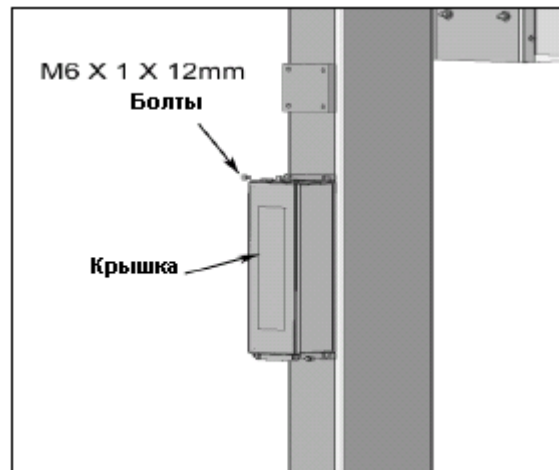

Рис. 16.1

## СТУПЕНЬ СЕМЬНАДЦАТЬ

( Установка Защитных Кожухов и Электропроводки )

Установить Защитные Кожухи и Электропроводку как показано на следующих страницах. Обращать особое внимание на все соединения.

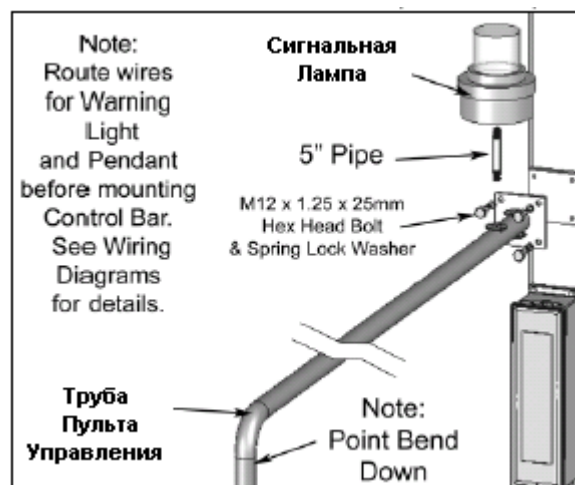

Рис. 17.1

1. Установить все Liquefit Fittings and Liquefit Conduit как показано ниже на Рис. 17.2 – 17.5 .



Рис.17.2

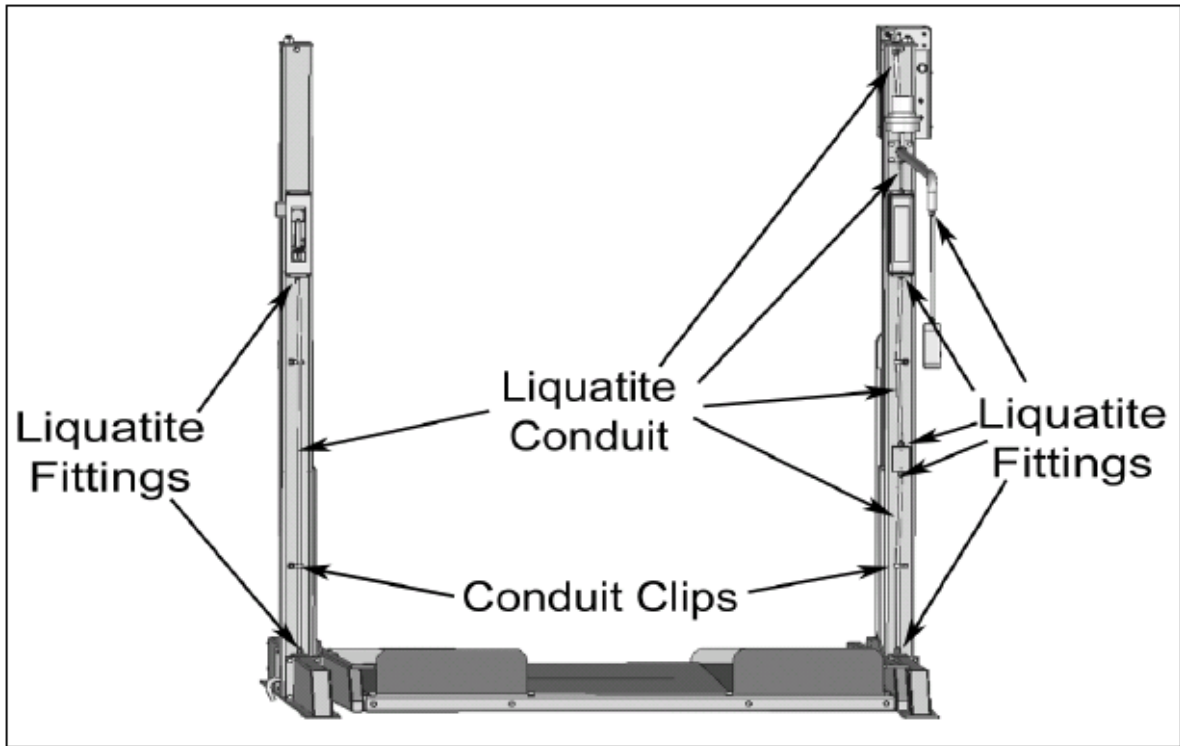

Рис.17.3

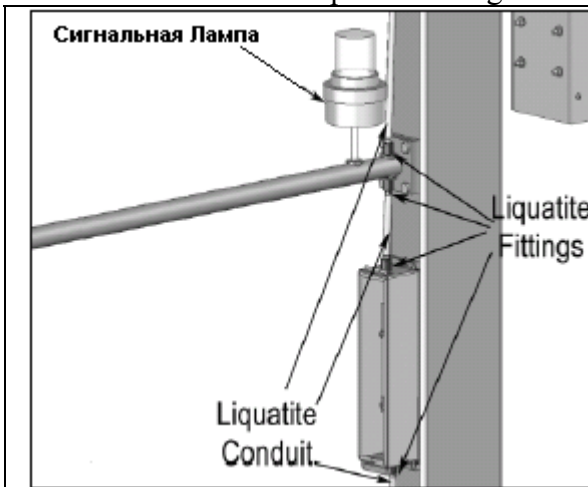

Рис.17.4

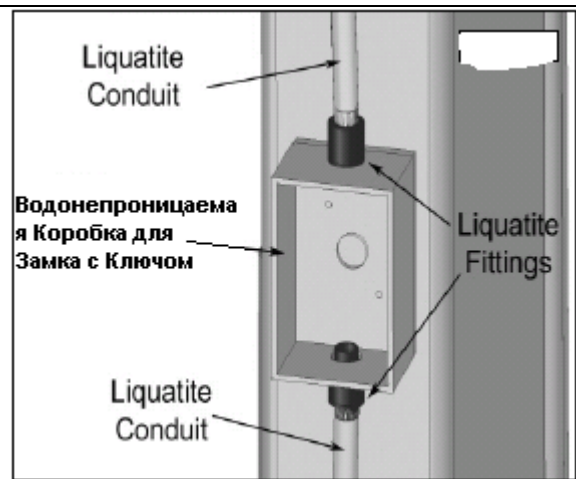

Рис.17.5

## СТУПЕНЬ ВОСЕМЬНАДЦАТЬ

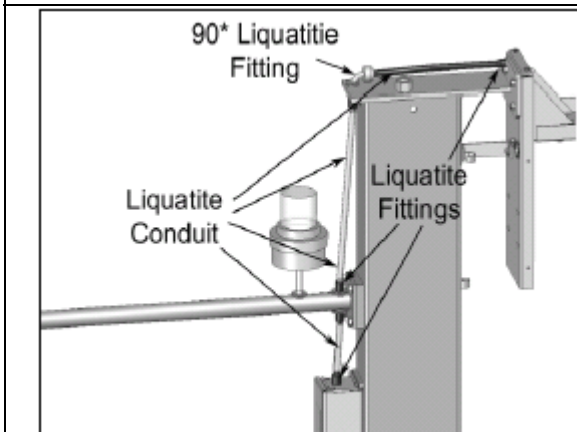
( Установка Агрегата )

1. С помощью четырех болтов M10x1.5x30 с Гайками и Шайбами установить Коробку, на которой крепится Агрегат. А также подсоединить Support Bar болтом M6x1x12 с Гайкой и Шайбой. ( См. Рис. 18.1 )

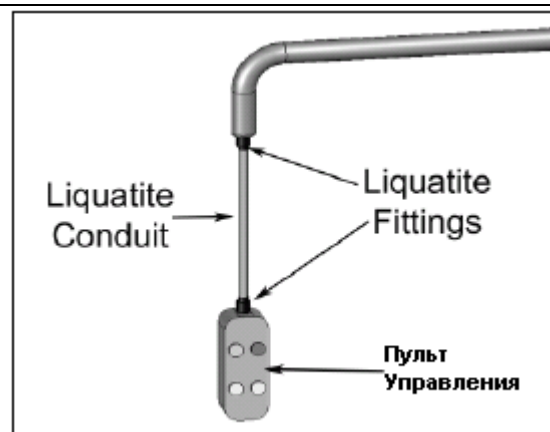

Рис.18.1

2. Установить Агрегат при помощи четырех болтов с гайками к коробке крепления. Заполнить резервуар Агрегата Гидравлической жидкостью 10W или DEXRON TYPE III ATF примерно 16 литров (4 Галлона) (см. Рис.18.2)
3. Снять с насоса Агрегата пластмассовые заглушки и установить 90° Штуцер с O-ring ( Прокладка ) в отверстие подачи на насосе.
4. Протянуть Шланг Агрегата через отверстие с резинкой в коробке крепления агрегата и подсоединить к 90° Штуцеру на Агрегате ( см. Рис.18.3 )



Рис.18.2

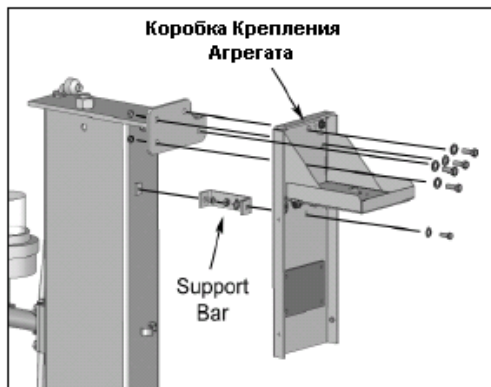

Рис.18.3

## СТУПЕНЬ ДЕВЯТНАДЦАТЬ

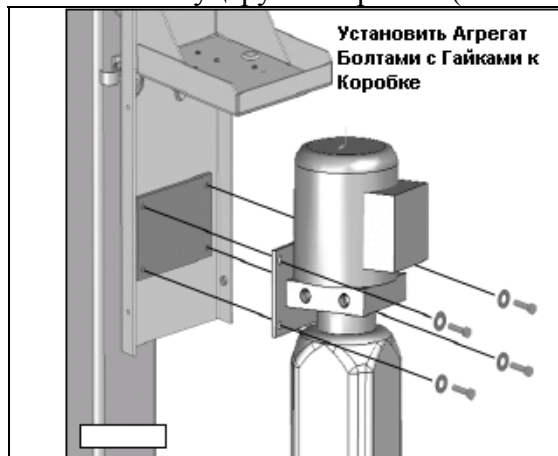
( Установка электрокомпонентов и Проводки )

**Все электрические подключения должны производиться квалифицированным электриком.**

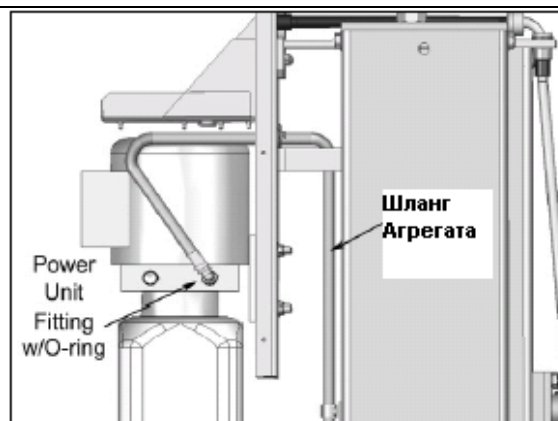
1. Прикрепить Contactor и Transformer ( Трансформатор ) к коробке крепления Агрегата ( см. Рис. 19.1 )
2. Используя леску, протянуть все провода внутри кожухов, согласно электросхем.



Рис.19.1

# ЭЛЕКТРОСХЕМА



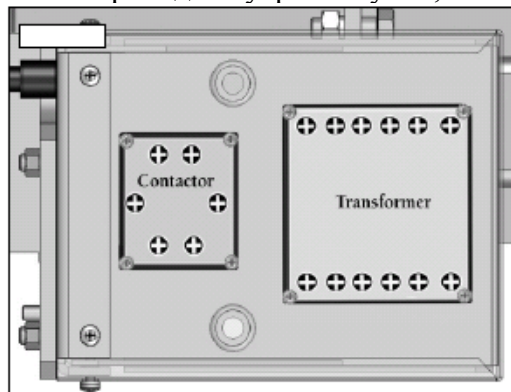
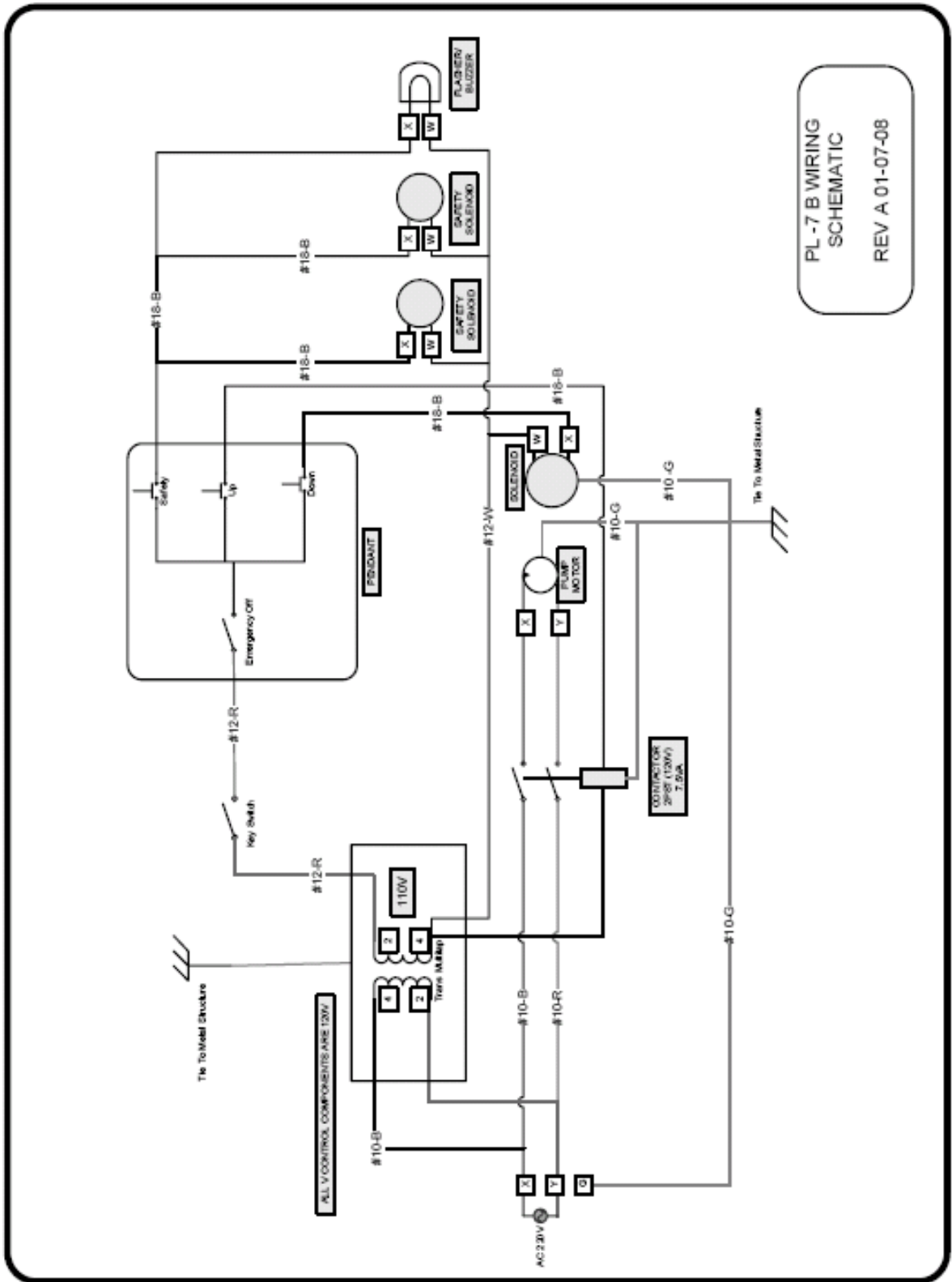
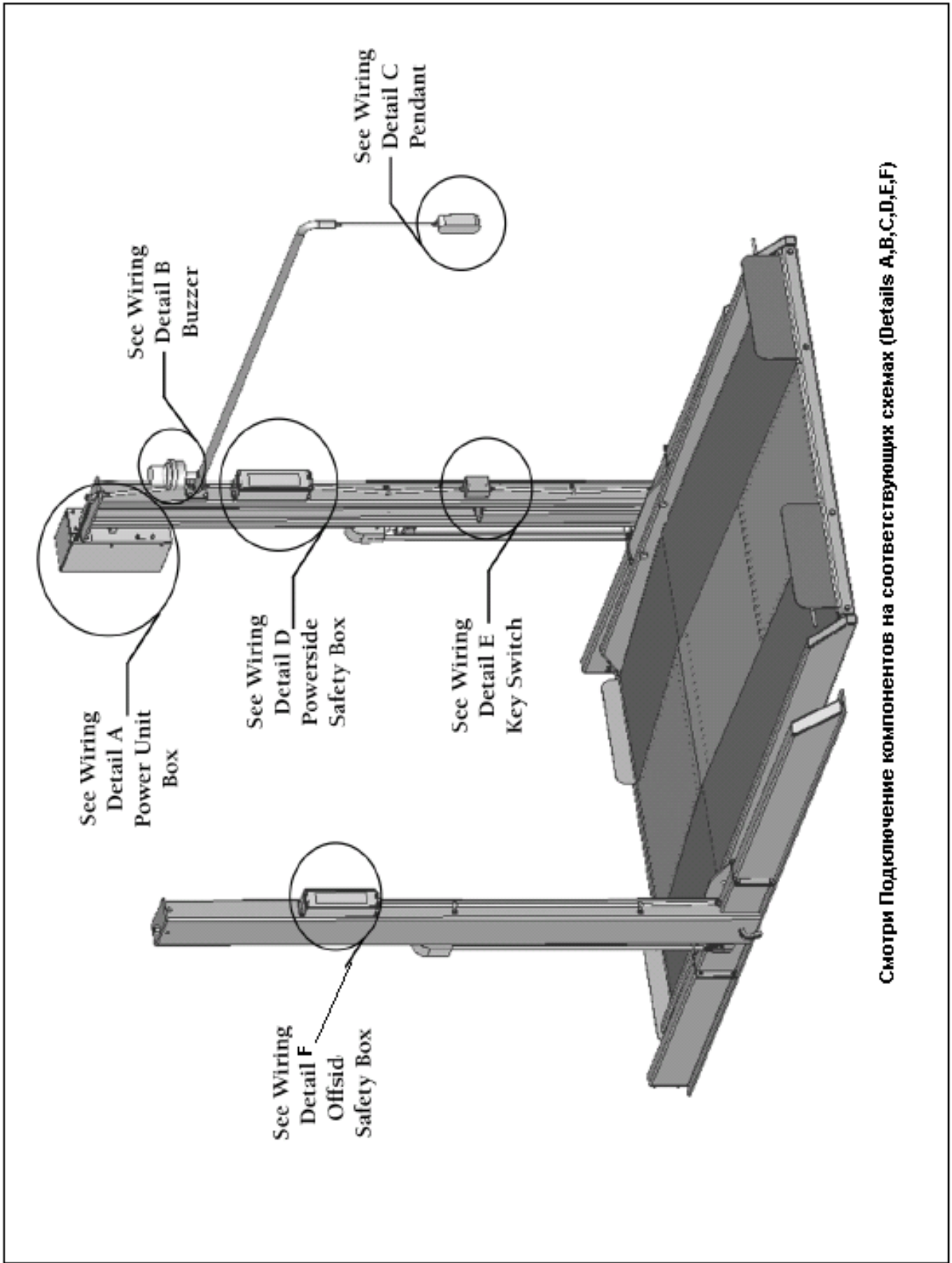

Смотри Подключение компонентов на соответствующих схемах (Details A,B,C,D,E,F)



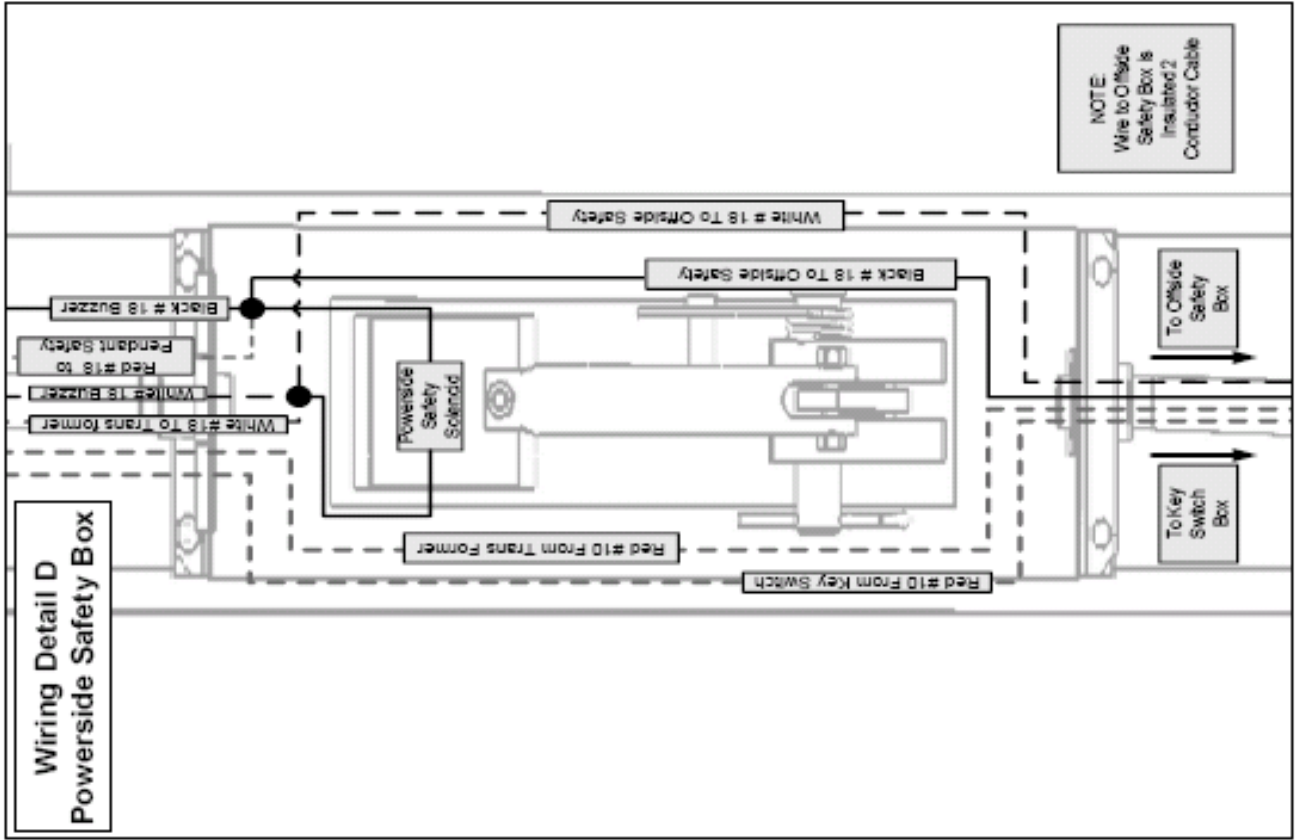
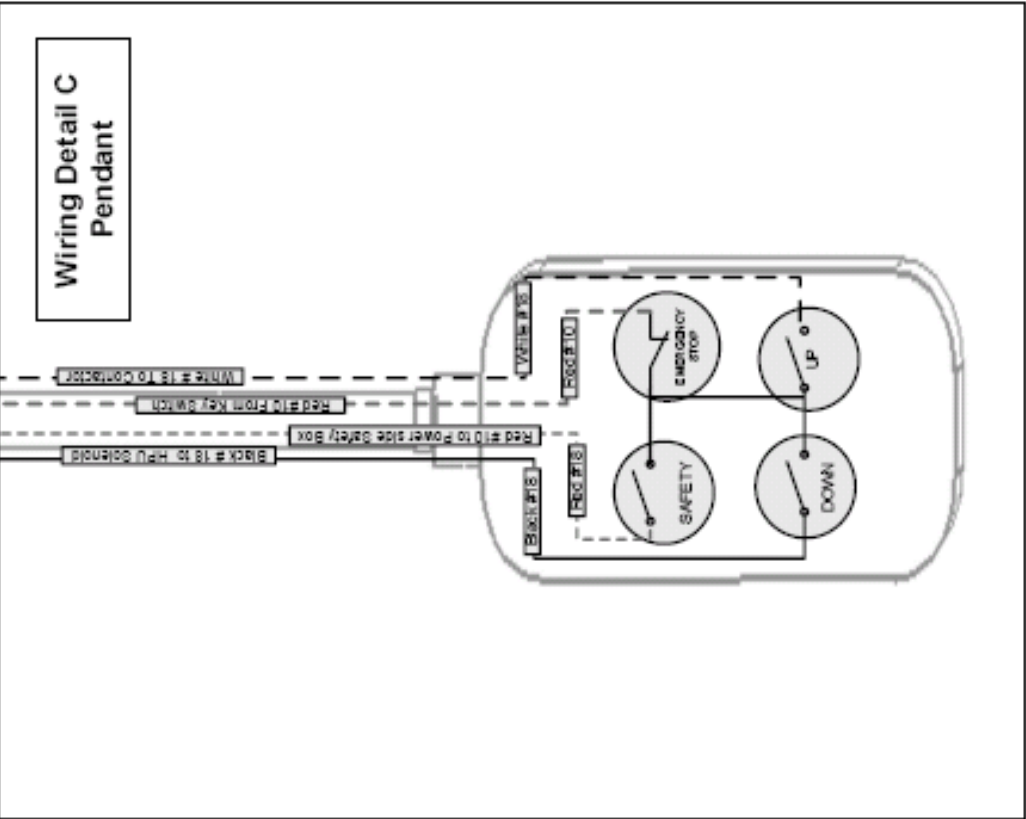

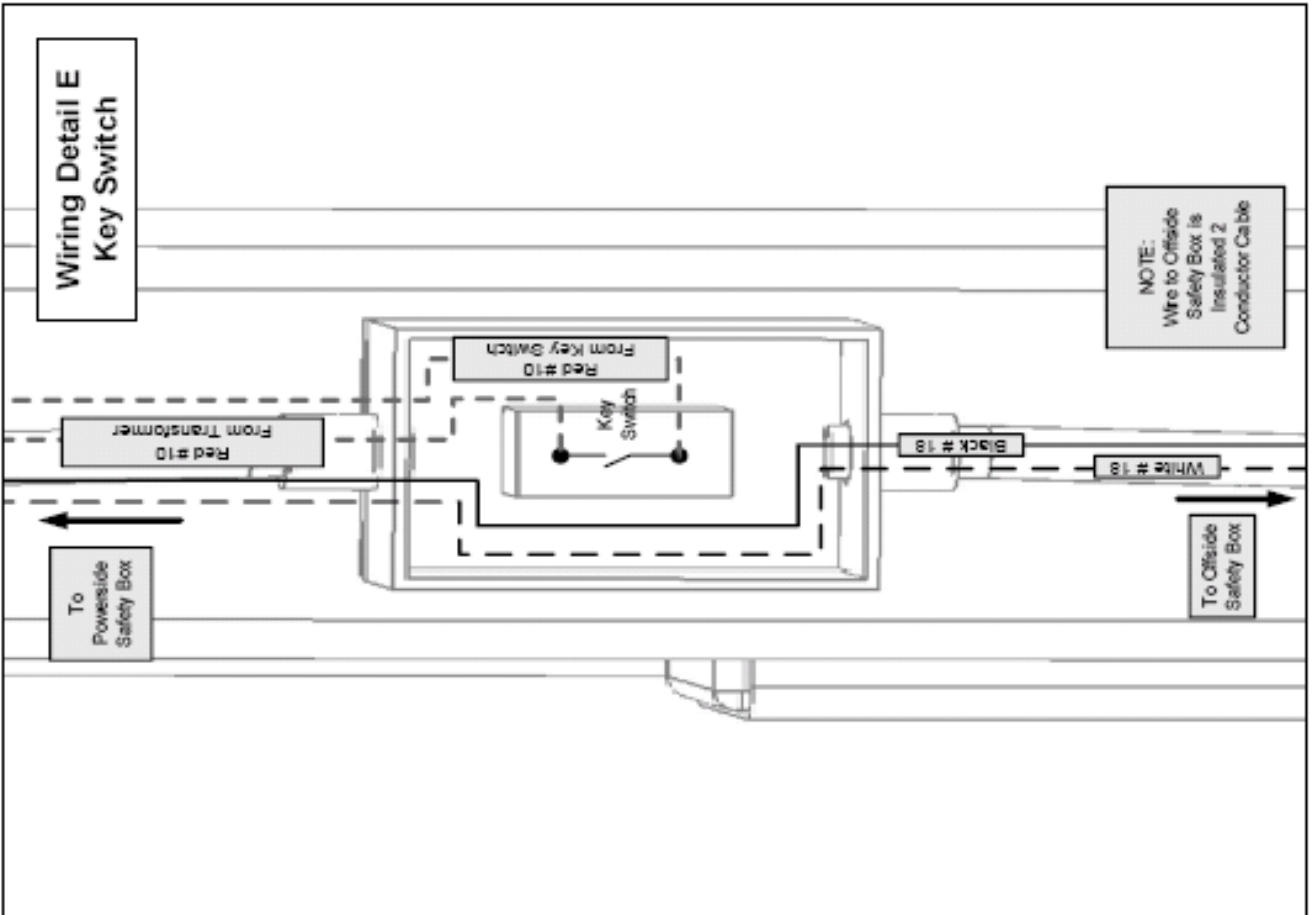
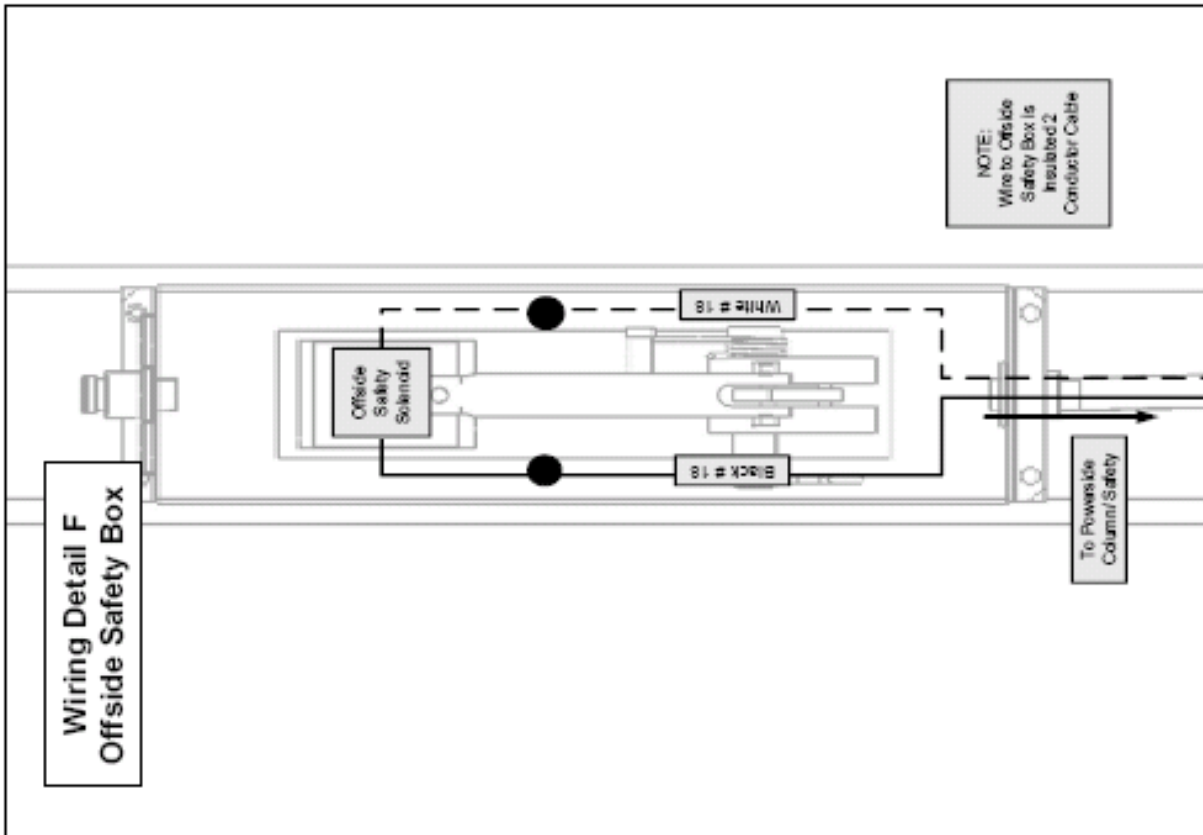

## СТУПЕНЬ ДВАДЦАТЬ ( Подключение Агрегата )

### ВНИМАНИЕ

Для правильного подключения Агрегата смотри электросхемы, которые прикреплены к каждому агрегату.

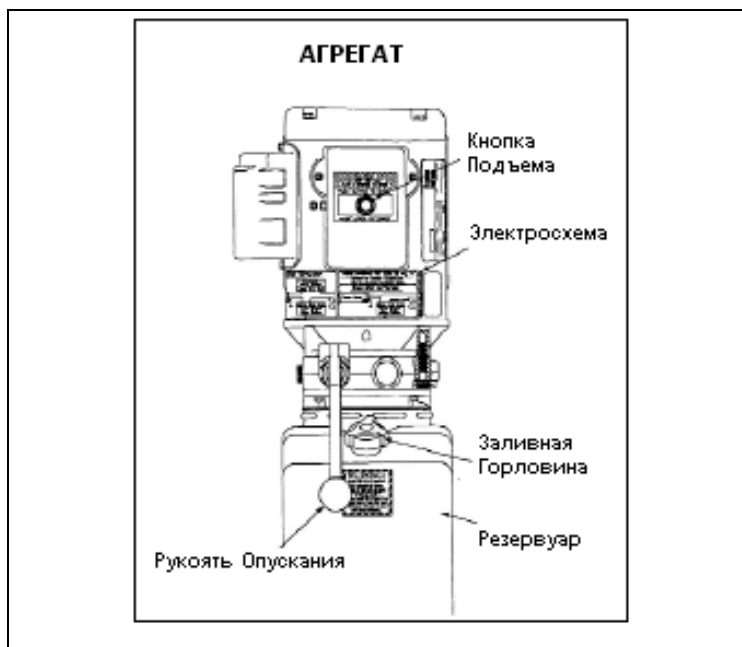

### ЗАМЕЧАНИЯ ПО УСТАНОВКЕ АГРЕГАТА

1. НЕ включать агрегат без гидравлической жидкости в резервуаре. Может произойти поломка насоса.
2. Агрегат всегда должен быть сухим. Вода и любые другие жидкости могут привести к поломке агрегата, что не покрывается гарантией.
3. Неправильное электрическое подключение может привести к поломке электромотора. Данная поломка не покрывается гарантией.
4. Используй отдельный предохранитель на каждый отдельный агрегат.
5. Используй следующие предохранители:
  - для 208 – 230 В, однофазный - 25 Ампер
  - для 380-440 В, трехфазный – 15 Ампер

### СТУПЕНЬ ДВАДЦАТЬ ОДИН

( Подготовка к первому запуску )

1. После того как подключено электропитание и резервуар в агрегате заполнен жидкостью, протестировать агрегат, нажав на кнопку подъема. Цилиндры могут «подпрыгнуть» в самом начале, но это нормально. Если электромотор работает нормально, то приподнять подъемник, остановить и проверить на подтекание жидкости во всех соединениях. Если электромотор работает с шумом или нагревается, то остановить немедленно и проверить еще раз правильность его подключение к сети.
2. Еще раз проверить все шланги их соединения на предмет подтекания жидкости. А также проверить все электросоединения. Смазать стенки внутри стоек жидкостью WD-40, где ходят блочки скольжения.
3. Проверить все цепи, чтобы они находились правильно на шкивах и что все соединения цепей зашлифованы полностью.
4. Поднимать подъемник несколько раз, чтобы убедиться, что замки безопасности работают правильно и входят в зацепление. Смазать шплины жидкостью WD-40.

## СТУПЕНЬ ДВАДЦАТЬ ДВА

( Первый Запуск )

1. Проверить еще раз если достаточно жидкости в резервуаре.
2. Смазать все трущиеся детали смазкой 90WT.
3. Нажать на кнопку Подъема подъемника, как только он начнет подниматься, то нажать одновременно и кнопку ОПУСКАНИЯ подъемника. Это даст выйти воздуху из цилиндров и из резервуара.
4. Поднять подъемник на высоту примерно 915мм от пола. Под подъемные каретки подставить подставки для проведения операций по сборке, описанных в следующих Ступенях.

## СТУПЕНЬ ДВАДЦАТЬ ТРИ

( Установка Передних и Задних Поперечных Перекладин Платформы )

1. Установить Переднюю Перекладину и Ограничители Колес болтами M12x1.25x140мм (См. Рис.23.1)
2. Установить Заднюю Перекладину с приваренными Ограничителями Колес болтами M12x1.25x130мм ( см. Рис.23.2 )

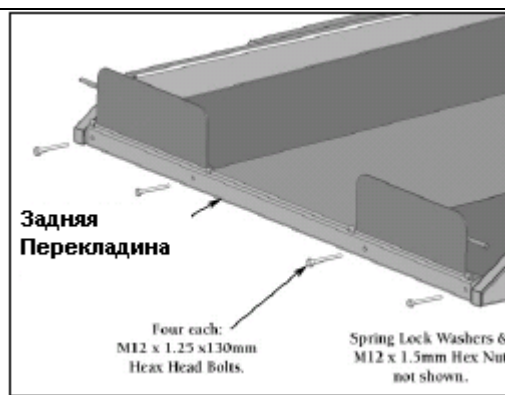
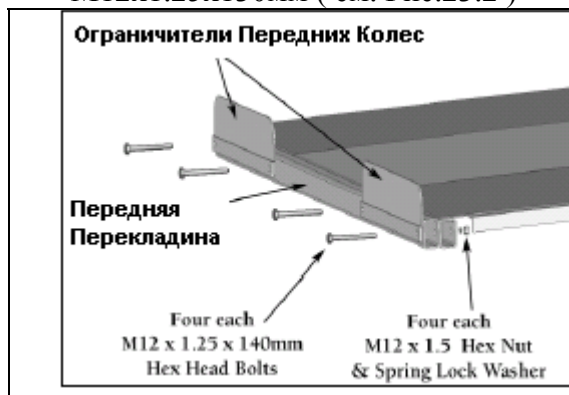

## СТУПЕНЬ ДВАДЦАТЬ ЧЕТЫРЕ

( Окончательная Сборка )

1. Установить оставшиеся болты M20x2.5x80мм внизу, где платформы прикрепляются к подъемным кареткам и полностью их все затянуть. ( см. Рис.24.1 )
2. Натянуть цепи, затягивая гайки с нейлоновой прокладкой, наверху каждой стойки. Болт из гайки должен выходить не менее 6 мм. Следить, чтобы натяжка цепей была одинаковой. ( см. Рис.24.2 )

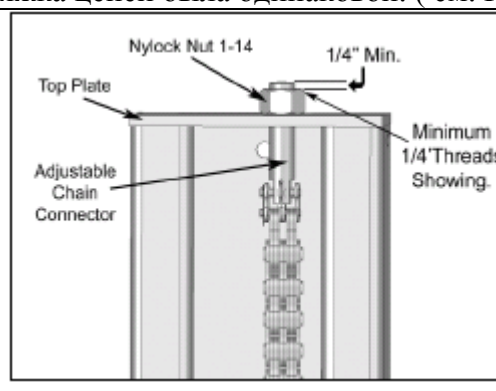
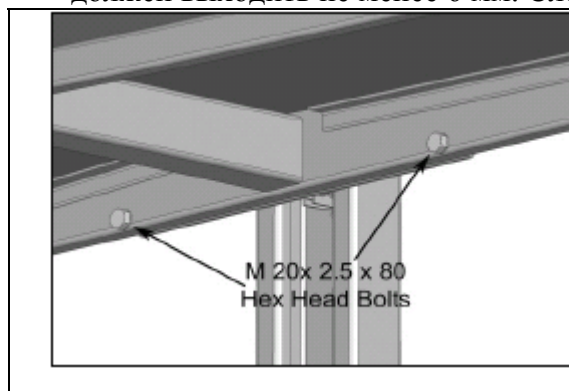

**ВНИМАНИЕ:** Всегда будет прослабление цепей, поэтому после первой недели работы подъемника, цепи необходимо подтянуть опять. Также необходимо проверять их натяжение и производить подтяжку каждые 3-6 месяцев работы.

3. Поднимать и опускать подъемник несколько раз, чтобы проверить правильность работы замков безопасности. Если необходимо, то отрегулировать. Установить крышки на коробках замков безопасности.
4. Установить крышки на передних Поддерживающих Лапах, проверив соединения шлангов на подтекание.

5. Если устанавливается несколько подъемников в ряд, то сверху стоек прикрепить смежные стойки болтами с гайками ( см. Рис.24.3 )



Рис.24.3

### **ОКОНЧАТЕЛЬНАЯ ПРОВЕРКА ПРАВИЛЬНОСТИ УСТАНОВКИ ПОДЪЕМНИКА**

- Стойки подклинены и стоят устойчиво
- Анкерные болты полностью затянуты, если анкеруются стойки к полу
- Все пальцы на шкивах установлены и закреплены шпильками
- Подведено электропитание к агрегату
- Все цепи установлены правильно и отрегулировано их натяжение
- Замки безопасности работают правильно
- Проверить на какие-либо подтекания гидравлической жидкости
- Проверить уровень гидравлической жидкости в резервуаре агрегата
- Смазать все необходимые компоненты в точках смазок
- Платформы на одинаковом уровне
- Проверить затяжку всех болтов и гаек
- Очистить прилегающую территорию
- Прикрепить все инструкции по эксплуатации и уходу за подъемником

### **ПОДЪЕМ ПОДЪЕМНИКА**

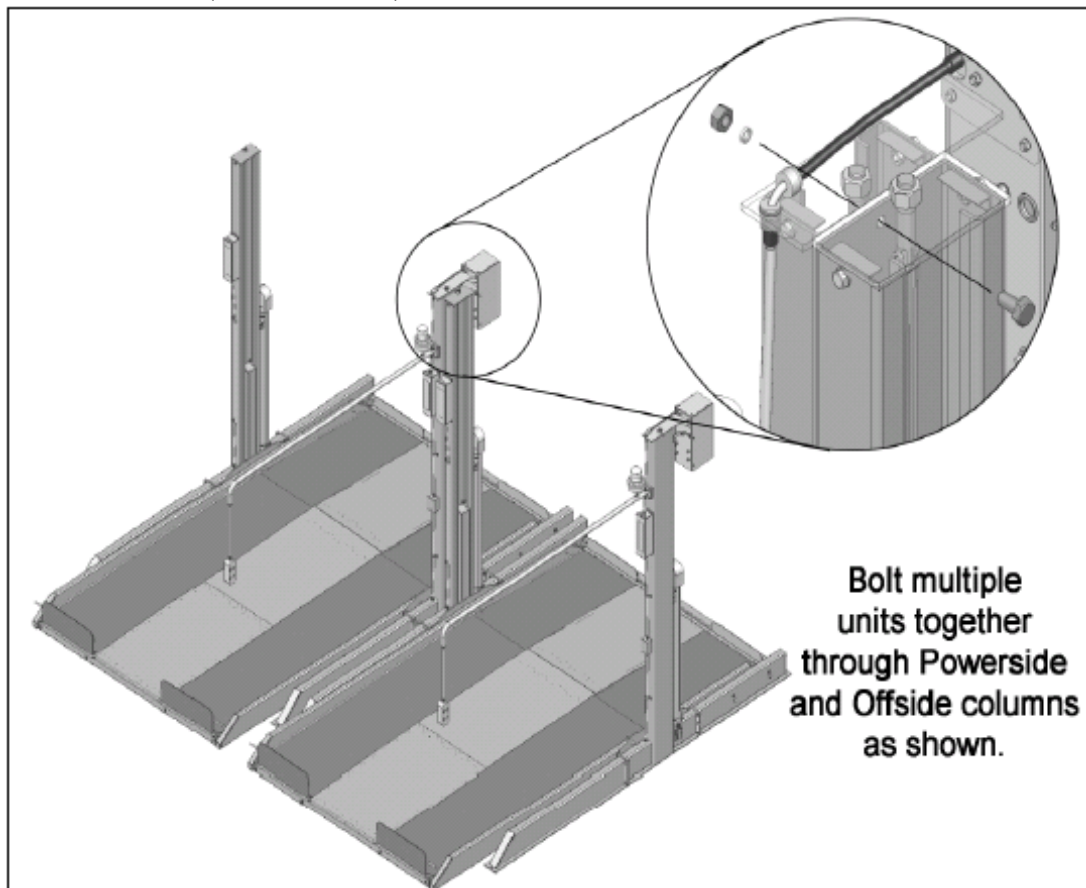
1. **Перед началом работы с подъемником прочитай инструкцию.**
2. **Загони автомобиль на платформу как можно дальше от въездной точки.**
3. **Поставь автомобиль на ручной тормоз.**
4. **Нажав на кнопку подъема на пульте управления, подними автомобиль до нужной высоты. Припусти подъемник, чтобы замки безопасности защелкнулись, нажав на кнопку на пульте.**
5. **Убедись что замки безопасности защелкнулись и находятся в полном зацеплении.**

## ОПУСКАНИЕ

1. Приподнять подъемник так, чтобы освободились замки безопасности
2. Нажми на кнопку замка безопасности на пульте управления и держи ее в таком положении до полного опускания, чтобы освободить замки безопасности
3. Убедись, что никого и никаких предметов нет под опускаемым автомобилем
4. Нажать кнопку опускания на пульте управления и опустить полностью подъемник
5. Перед тем как выгнать автомобиль из подъемника, убедись, что это делать безопасно

## ЕЖЕНЕДЕЛЬНОЕ ОБСЛУЖИВАНИЕ

1. Смазать все ролики маслом WD-40.
2. Проверить все болты, гайки и затянуть, если необходимо.
3. Проверить стойки.
4. Проверить натяжение цепей, отрегулировать, если необходимо.
5. Смазать все пальцы замков безопасности маслом WD-40.

## ЕЖЕМЕСЯЧНОЕ ОБСЛУЖИВАНИЕ

1. Проверь работу замков безопасности
2. Проверить все цепи на предмет их износа
3. Смазать все ролики маслом WD-40.
4. Проверить все движущиеся части на предмет износа
5. Заменить все дефектные части до начала работы подъемника

## ВНИМАНИЕ

1. Если любой компонент подъемника неисправен, НЕ ПОЛЬЗОВАТЬСЯ ПОДЪЕМНИКОМ.
2. ЗАПРЕЩЕНО использовать подъемник, если под ним находятся люди или какое-либо оборудование
3. ЗАПРЕЩЕНО поднимать вес более, чем указан на данном подъемнике.
4. Не оставляй подъемник в поднятом положении не защелкнув замки безопасности.
5. Избегай попадания жидкости на электромотор.

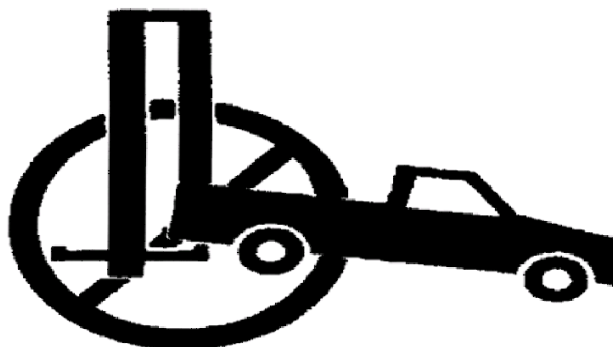

**ЗАПРЕЩЕНО ПОДНИМАТЬ АВТОМОБИЛЬ ПОКА ВСЕ ЧЕТЫРЕ ЕГО КОЛЕСА НЕ НАХОДЯТСЯ ПОЛНОСТЬЮ НА ПЛАТФОРМАХ**

## ГАРАНТИЙНЫЕ ОБЯЗАТЕЛЬСТВА

Завод-изготовитель гарантирует исправную работу подъемника в течение 12 месяцев при условии эксплуатации его в соответствии с требованиями настоящего паспорта.

Гарантией не покрываются дефекты и поломки произошедшие вследствие неправильной установки и эксплуатации, нормального износа деталей, поломок при транспортировке, а также вследствие неправильного обслуживания подъемника.

Завод-изготовитель имеет право производить изменения и усовершенствования конструкции для данного вида подъемников, но без каких-либо обязательств по проведению данных изменений на ранее проданных подъемниках такого же типа.

## СВЕДЕНИЯ О РЕКЛАМАЦИЯХ

В случае неисправной работы подъемника, поломки какой-либо детали или сборочной единицы в период гарантийного срока, а также некомплектности поставки, заказчик предъявляет заводу-изготовителю акт рекламаций, в котором должны быть изложены обстоятельства и причины, приведшие к рекламации.

Вопросы, связанные с некомплектностью подъемника, полученного заказчиком, решаются в установленном порядке. Свидетельство об упаковке прикреплено к одной из стоек подъемника, а также к коробке, в которой находятся сборочные детали подъемника. Бирка с серийным номером, моделью, датой изготовления также прикреплена на одной из стоек подъемника.

Акт должен быть составлен в пятидневный срок с момента обнаружения дефекта при участии лиц, возглавляющих предприятие, и при участии представителя сторонней организации.

Акт направить заводу-изготовителю или его официальному представителю, от которого был куплен подъемник, одновременно с поврежденными деталями или сборочными единицами, не позднее 20 дней с момента его составления.

В акте должны быть указаны : модель, серийный номер и дата изготовления подъемника, время и место появления дефекта, вид дефекта. Бирка с серийным номером, моделью, датой изготовления прикреплена на одной из стоек подъемника.

При несоблюдении указанного порядка, завод-изготовитель рекламации не принимает.

## УЧЕТ РЕКЛАМАЦИЙ

| № и дата рекламации | Краткое содержание рекламации | Меры, принятые заводом-изготовителем по рекламации |
|---------------------|-------------------------------|--|
|                     |                               |  |

## НЕИСПРАВНОСТИ И МЕТОДЫ ИХ УСТРАНЕНИЯ

| Вид неисправности  | Вероятные причины   | Методы устранения  |
|--|---|--|
| <b>Подъемник не поднимается</b>                              | <ol style="list-style-type: none"> <li>1. Воздух в гидравлическом масле ( см. А, В, З, И )</li> <li>2. Цилиндр зажат кареткой ( см. Л )</li> <li>3. Под давлением эл. мотор вращается в обратном направлении ( см. Б )</li> <li>4. Подтекает клапан опускания ( см. Г, Д, Е, М, О )</li> <li>5. Эл. мотор вращается в обратном направлении ( см. Ж, Н )</li> <li>6. Поврежден насос ( см. Л, М, Н )</li> <li>7. Насос не всасывает жидкость ( см. А, З, И, Л, Н, О )</li> <li>8. Подтекает перепускной клапан ( см. К, Л, М, Н )</li> <li>9. Неправильное напряжение напряжение в сети ( см. Ж, Т )</li> <li>10. Подъемник перегружен по весу ( см. Л, П )</li> <li>11. Перепускное давление неправильно установлено ( см. Л, М, Н )</li> </ol> | <p><b>А.</b> Проверить уровень масла. Должен быть до спускного болта на резервуаре</p> <p><b>Б.</b> Снять, промыть и продуть воздухом клапан регулировки давления.</p> <p><b>В.</b> Спустить воздух из цилиндров ( См. Инструкцию )</p> <p><b>Г.</b> Промыть клапан опускания, надавив на рукоять опускания и в то же время нажать на кнопку подъема, и дать поработать агрегату в течение 15 секунд.</p> <p><b>Д.</b> Заменить загрязненное масло на новое ( См. Инструкцию )</p> <p><b>Е.</b> Проверить, если рукоять имеет свободный ход. Если не имеет свободного хода, то заменить узел крепления рукояти.</p> <p><b>Ж.</b> Проверить правильность подключения электромотора к сети.</p> <p><b>З.</b> Проверить длину всасывающего шланга в резервуаре агрегата. Если короткий, то заменить его.</p> <p><b>И.</b> Проверить прокладку, если повреждена, то заменить прокладку на валу насоса</p> <p><b>К.</b> Перепускной клапан застрял в крышке. Снять и освободить клапан.</p> |
| <b>Подъемник не держится в поднятом положении</b>            | <ol style="list-style-type: none"> <li>1. Воздух в гидравлическом масле ( см. А, В, И )</li> <li>2. Подтекает клапан регулировки давления ( см. Б, Л, М, Н )</li> <li>3. Подтекает клапан опускания ( см. Г, Л, М, Н )</li> <li>4. Подтекают штуцеры ( см. Р )</li> </ol>   | <p><b>Л.</b> Смотри инструкцию по установке.</p> <p><b>М.</b> Заменить на новую деталь.</p> <p><b>Н.</b> Вернуть агрегат на завод-изготовитель</p> <p><b>О.</b> Проверить затяжку болтов крепления насоса к эл.мотору</p> <p><b>П.</b> Проверить вес поднимаемого автомобиля</p>   |
| <b>Подъемник опускается медленно или вовсе не опускается</b> | <ol style="list-style-type: none"> <li>1. Цилиндр зажат кареткой ( см. Л )</li> <li>2. Загрязнен экран клапана опускания ( см. Д, М, Н, С )</li> </ol>  | <p><b>Р.</b> Проверить на течи полностью всю гидравлическую систему подъемника и затянуть все штуцеры</p> <p><b>С.</b> Промыть и продуть воздухом клапан опускания</p>   |
| <b>Электро мотор не вращается</b>                            | <ol style="list-style-type: none"> <li>1. Перегорел предохранитель ( см. Ж, М, Т, У, Ф )</li> <li>2. Перегорел конечный выключатель на верхней перекладине ( см. Ж, М, Т, У )</li> <li>3. Перегорел выключатель кнопки подъема на агрегате ( см. Ж, М, Т, У )</li> <li>4. Сгорел электромотор ( см. Ж, М, Н, Т, У )</li> <li>5. Неправильное напряжение напряжение в сети ( см. Ж, Т )</li> </ol>   | <p><b>Т.</b> Проверить соответствие напряжения в сети и напряжение, которое должно быть использовано для данного мотора</p> <p><b>У.</b> Не использовать удлинитель провода от сети к подъемнику</p> <p><b>Ф.</b> Отключить и снова включить «рубильник» в электросети, проверить предохранители</p>   |

## НЕИСПРАВНОСТИ И МЕТОДЫ ИХ УСТРАНЕНИЯ

| Вид неисправности  | Вероятные причины   | Методы устранения   |
|--|---|---|
| <p><b>Течь гидравлической жидкости</b></p> <p><b>Появление постороннего звука или шума при работе подъемника</b></p> | <ol style="list-style-type: none"> <li>1. Течь масла из цилиндра ( см. Ц )</li> <li>2. Ослаблена затяжка резервуара ( см. Х )</li> <li>3. Течь масла из крышки на заливной горловине резервуара ( см. А, Л, М )</li> <li>4. Ослаблена затяжка штуцеров ( см. Л, Р )</li> <li>5. Воздух в гидравлическом масле ( см. А, В, З, И )</li> <li>1. Воздух в гидравлическом масле ( см. А, В, З, И )</li> <li>2. Подъемник перегружен по весу ( см. Л, П )</li> <li>3. Сгорел электромотор ( см. Ж, М, Н, Т, У )</li> <li>4. Ослабли болты крепления агрегата к стойке ( см. Ч )</li> <li>5. Под давлением эл. мотор вращается в обратном направлении ( см. Б, Ж, Н )</li> <li>6. Поврежден насос ( см. Л, М, Н )</li> <li>7. Насос не всасывает жидкость ( см. А, З, И, Л, Н, О )</li> <li>8. Подтекает перепускной клапан ( см. К, Л, М, Н )</li> <li>9. Неправильное напряжение напряжение в сети ( см. Ж, Т )</li> </ol> | <p><b>А.</b> Проверить уровень масла. Должен быть до спускного болта на резервуаре</p> <p><b>Б.</b> Снять, промыть и продуть воздухом клапан регулировки давления.</p> <p><b>В.</b> Спустить воздух из цилиндров ( См. Инструкцию )</p> <p><b>Г.</b> Промыть клапан опускания, надавив на рукоять опускания и в то же время нажать на кнопку подъема, и дать поработать агрегату в течение 15 секунд.</p> <p><b>Д.</b> Заменить загрязненное масло на новое ( См. Инструкцию )</p> <p><b>Е.</b> Проверить, если рукоять имеет свободный ход. Если не имеет свободного хода, то заменить узел крепления рукояти.</p> <p><b>Ж.</b> Проверить правильность подключения электромотора к сети.</p> <p><b>З.</b> Проверить длину всасывающего шланга в резервуаре агрегата. Если короткий, то заменить его.</p> <p><b>И.</b> Проверить прокладку, если повреждена, то заменить прокладку на валу насоса</p> <p><b>К.</b> Перепускной клапан застрял в крышке. Снять и освободить клапан.</p> <p><b>Л.</b> Смотри инструкцию по установке.</p> <p><b>М.</b> Заменить на новую деталь.</p> <p><b>Н.</b> Вернуть агрегат на завод-изготовитель</p> <p><b>О.</b> Проверить затяжку болтов крепления насоса к эл.мотору</p> <p><b>П.</b> Проверить вес поднимаемого автомобиля</p> <p><b>Р.</b> Проверить на течи полностью всю гидравлическую систему подъемника и затянуть все штуцеры</p> <p><b>С.</b> Промыть и продуть воздухом клапан опускания</p> <p><b>Т.</b> Проверить соответствие напряжения в сети и напряжение, которое должно быть использовано для данного мотора</p> <p><b>У.</b> Не использовать удлинитель провода от сети к подъемнику</p> <p><b>Ф.</b> Отключить и снова включить «рубильник» в электросети, проверить предохранители</p> <p><b>Х.</b> Проверить затяжку болтов крепления резервуара к насосу</p> <p><b>Ц.</b> Заменить прокладки на цилиндре</p> <p><b>Ч.</b> Проверить затяжку болтов крепления агрегата к стойке</p> |

## **ВНИМАНИЕ:**

**Все детализированные чертежи подъемников с описанием запчастей и их номеров, находятся в Инструкциях по установке и эксплуатации ( INSTALLATION AND OPERATION MANUAL ) на английском языке, которые идут в комплекте с подъемником в ящике запчастей.**